

Opdrachtbevestiging

Overzicht

Categorie	Optienr.	Product	Woonlaag	Ruimte	Aantal	Totaalprijs
15 Buitendeuren	15.1.04	Schuifpui balkon (type C/D)	1e verdieping		1	* € 3.900,00
20 Uitbouwen	20.1.10	Buitentrap (type C/D)			1	* € 10.635,00
40 Trappen	40.0.00	Trappen standaard uitvoeren			1	* Standaard
45 Keuken	45.1.10-74	Keuken via derden			1	* € 0,00
55 Elektra	55.0.16	Bedrade leiding vanaf centraaldoos t.b.v. een knikarmscherm zonwering	1e verdieping	Balkon	1	* € 395,00
55 Elektra	55.0.17	Bedrade leiding vanaf centraaldoos t.b.v. een screen of rolluik	2e verdieping	Slaapkamer 1	1	* € 395,00
55 Elektra	55.0.26	Extra dubbele wandcontactdoos	Begane Grond	Berging en technische ruimte	1	* € 285,00
55 Elektra	55.0.60	Extra loze leiding	Begane Grond	Slaapkamer 4	1	* € 175,00
55 Elektra	55.0.60	Extra loze leiding	Begane Grond	Slaapkamer 3	1	* € 175,00
55 Elektra	55.0.60	Extra loze leiding	1e verdieping	Woonkamer	3	* € 525,00
55 Elektra	55.0.60	Extra loze leiding	2e verdieping	Slaapkamer 2	1	* € 175,00
55 Elektra	55.0.90	Standaard schakelmateriaal			1	* Standaard
60 Sanitair	60.0.01-74	Sanitair offerte projectshowroom			1	* € 16.905,40
65 Tegelwerk	65.0.01-74	Tegelwerk offerte projectshowroom			1	* € 9.885,19
Totaalprijs alle keuzes						€ 43.450,59
Totaalprijs goedgekeurde en definitieve keuzes						€ 43.450,59
Opgenomen in KAO						* € 43.450,59
Opdrachtbevestiging						€ 0,00

Opdrachtbevestiging

15 Buitendeuren

Optienr.	Omschrijving + Memo	Ruimte	Datum	Aantal	Eenheid	Totaalprijs
15.1.04	Schuifpui balkon (type C/D) Het wijzigen van het standaard kozijn met dubbele openslaande deuren naar het balkon in een hefschuifpui. Schuivende deel van de schuifpui bevindt zich aan de (binnen)trapzijde van de woning. E.e.a. conform meerwerktekening.	1e verdieping	Definitief 18-01-2023	1		* € 3.900,00

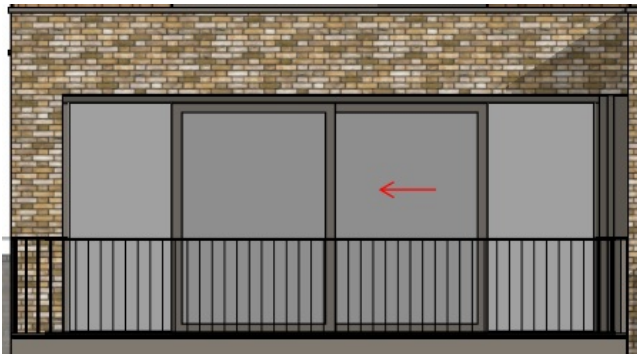

20 Uitbouwen

Optienr.	Omschrijving + Memo	Ruimte	Datum	Aantal	Eenheid	Totaalprijs
20.1.10	Buitentrap (type C/D) Het leveren en aanbrengen van een buitentrap van het balkon op de 1e verdieping naar de tuin. Inclusief het aanbrengen van een extra heipaal en het aanpassen van het balkon. De buitentrap wordt aan de binnentrapzijde van de woning geplaatst. E.e.a. conform meerwerktekening.		Definitief 18-01-2023	1		* € 10.635,00

40 Trappen

Optienr.	Omschrijving + Memo	Ruimte	Datum	Aantal	Eenheid	Totaalprijs
40.0.00	Trappen standaard uitvoeren Trap(pen) en leuning(en) standaard uitvoeren.		Definitief 02-05-2023	1	Per stuk.	* Standaard

45 Keuken

Optienr.	Omschrijving + Memo	Ruimte	Datum	Aantal	Eenheid	Totaalprijs
45.1.10-74	Keuken via derden Het leveren en aanbrengen van de keukeninstallaties conform nultekeningen d.d. 31-05-2022. De keuken wordt na oplevering in eigen beheer door koper aangebracht. <i>Bijlage: 2022-05-31 Het Uitzicht Fase 2 bnrs 70-72-74-76 DEF 0-tek</i>		Definitief 28-02-2023	1		* € 0,00

55 Elektra

Optienr.	Omschrijving + Memo	Ruimte	Datum	Aantal	Eenheid	Totaalprijs
----------	---------------------	--------	-------	--------	---------	-------------

55.0.16	Bedrade leiding vanaf centraaldoos t.b.v. een knikarmscherm zonwering Bedrade leiding vanaf een centraaldoos t.b.v. een knikarmscherm zonwering, afgemonteerd met een Hirschmann stekker. Positie: circa 150 mm naast het kozijn en circa 150 mm boven het kozijn. E.e.a. conform meerwerktekening. NB. De gevel is zonder aanvullende voorzieningen niet geschikt om een knikarmscherm op te monteren. Het aanbrengen van een knikarmscherm zonder verdere maatregelen kan ernstige schade aan de gevel opleveren en kan gevaarlijke situaties met zich meebrengen. Laat de plaatsing van het knikarmscherm en de benodigde achterconstructie te allen tijde berekenen en uitvoeren door een professionele partij, in verband met garanties. BM van Houwelingen zal tijdens de bouw geen achterconstructie voor de knikarmschermen aanbrengen en is niet aansprakelijk voor eventuele schades aan de gevel indien er een knikarmscherm wordt aangebracht.	1e verdieping Balkon	Definitief 28-02-2023	1		* € 395,00
55.0.17	Bedrade leiding vanaf centraaldoos t.b.v. een screen of rolluik Bedrade leiding vanaf een centraaldoos t.b.v. een screen of rolluik. De leiding wordt afgewerkt met een Hirschmann stekker bij de gevel. De aansluiting komt in de negge van het kozijn. E.e.a. conform meerwerktekening.	2e verdieping Slaapkamer 1	Definitief 28-02-2023	1		* € 395,00
55.0.26	Extra dubbele wandcontactdoos Het leveren en aanbrengen van een extra dubbele wandcontactdoos op een bestaande groep. E.e.a. conform meerwerktekening.	Begane Grond Berging en technische ruimte	Definitief 28-02-2023	1	Per stuk.	* € 285,00
55.0.60	Extra loze leiding Het leveren en aanbrengen van een extra loze leiding vanaf de meterkast. E.e.a. conform meerwerktekening.	Begane Grond Slaapkamer 4	Definitief 28-02-2023	1	Per stuk.	* € 175,00
55.0.60	Extra loze leiding Het leveren en aanbrengen van een extra loze leiding vanaf de meterkast. E.e.a. conform meerwerktekening.	Begane Grond Slaapkamer 3	Definitief 28-02-2023	1	Per stuk.	* € 175,00
55.0.60	Extra loze leiding Het leveren en aanbrengen van een extra loze leiding vanaf de meterkast. E.e.a. conform meerwerktekening.	1e verdieping Woonkamer	Definitief 28-02-2023	3	Per stuk.	* € 525,00
55.0.60	Extra loze leiding Het leveren en aanbrengen van een extra loze leiding vanaf de meterkast. E.e.a. conform meerwerktekening.	2e verdieping Slaapkamer 2	Definitief 28-02-2023	1	Per stuk.	* € 175,00
55.0.90	Standaard schakelmateriaal Het schakelmateriaal standaard uitvoeren conform Technische Omschrijving, Busch Jaeger, Balance Si, kleur verkeerswit.		Definitief 02-05-2023	1	Per stuk.	* Standaard

60 Sanitair

Optienr.	Omschrijving + Memo	Ruimte	Datum	Aantal	Eenheid	Totaalprijs
60.0.01-74	Sanitair offerte projectshowroom Het leveren en aanbrengen van het sanitair in toilet(ten) en badkamer(s) conform tekeningen d.d. 04-07-2023 en offerte d.d. 04-07-2023 van de projectshowroom Uw Huis Uw Wensen. <i>Bijlage: 22103-bnr 74-sanitair</i>		Definitief 04-10-2023	1		* € 16.905,40

65 Tegelwerk

Optienr.	Omschrijving + Memo	Ruimte	Datum	Aantal	Eenheid	Totaalprijs
----------	---------------------	--------	-------	--------	---------	-------------

65.0.01- 74	Tegelwerk offerte projectshowroom Het leveren en aanbrengen van het tegelwerk in toilet(ten) en badkamer(s) conform tekeningen d.d. 18-05-2023 en offerte d.d. 20-09-2023 van de projectshowroom. <i>Bijlage: 22103-BNR 74-tegelwerkofferte-230920</i>	Definitief 04-10-2023	1	* € 9.885,19
----------------	---	-----------------------	---	--------------

	Totaalprijs alle keuzes	€ 43.450,59
	Totaalprijs goedgekeurde en definitieve keuzes	€ 43.450,59
	Opgenomen in KAO	* € 43.450,59
	Oprichtbevestiging	€ 0,00

Bijlagen	Toegevoegd op	Gewijzigd op
2022-05-31 Het Uitzicht Fase 2 bnrs 70-72-74-76 DEF 0-tek.pdf (Optienummer 45.1.10-74)	28-02-2023	
22103-BNR 74-tegelwerkofferte-230920.pdf (Optienummer 65.0.01-74)	04-10-2023	
22103-bnr 74-meerwerktekening-230228.pdf	28-02-2023	
22103-bnr 74-sanitair.pdf (Optienummer 60.0.01-74)	18-09-2023	

Alle genoemde bedragen zijn inclusief BTW.
Met deze opdrachtbevestiging komen alle vorige versies te vervallen.

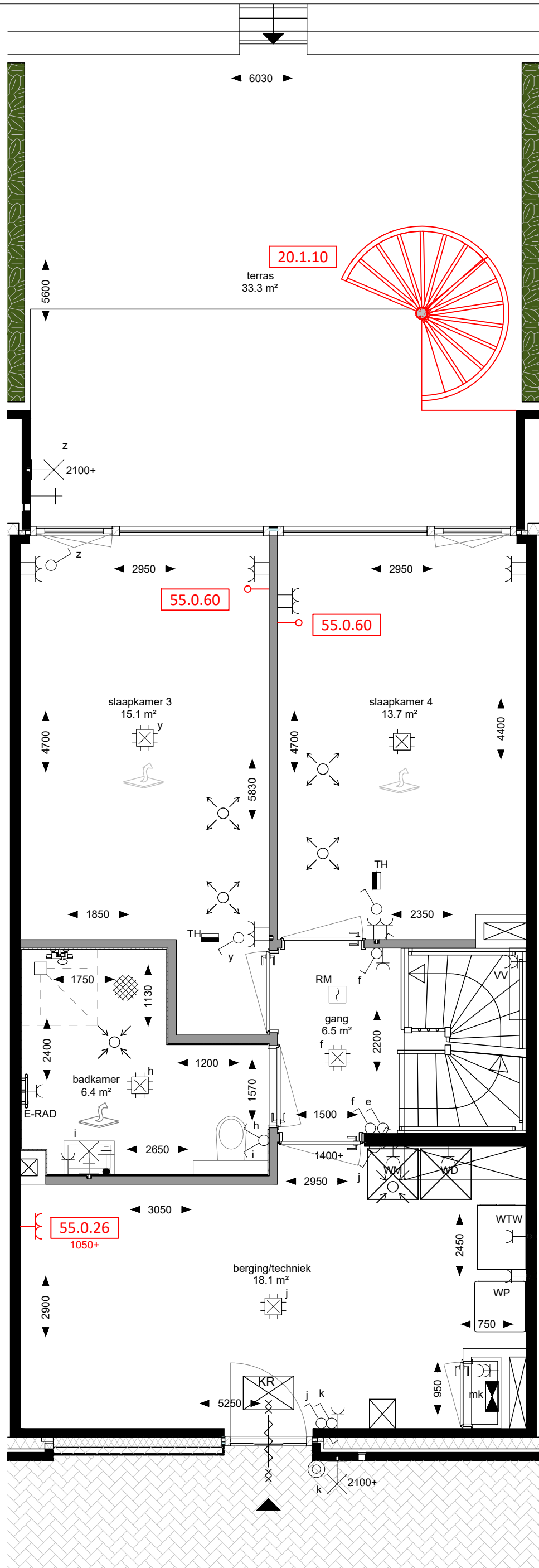

BINNENDEUREN	
SVE.74	via opdracht aan projectleverancier SVEDEX d.d. STANDAARD
KEUKEN	
45.1.10	conform nultekening d.d. 31-05-2022
SANITAIR	
60.0.01	via opdracht aan projectleverancier UHUW d.d. 04-07-2023
TEGELWERK	
65.0.01	via opdracht aan projectleverancier Lingen Keramiek d.d. 20-09-2023
TRAPPEN	
VIOS.74	via opdracht aan projectleverancier Vios d.d. Standaard
ELEKTRA	
55.0.90	standaard schakelmateriaal

DEFINITIEF

Deze tekening is uitsluitend bedoeld ter verduidelijking van hetgeen is omschreven in de definitieve meer- en minderwerk- bevestiging. Water, afvoer en elektrapunten kunnen niet op de centimeter nauwkeurig worden geplaatst. Voor plafondlichtpunten geldt een mogelijke afwijking van 15 centimeter. Om het leidingwerk naar een eventuele kookeiland te voeren kan een smalle koude zone in de vloer aanwezig zijn. Ventilatiepunten en schachten zijn qua afmeting en plaats indicatief weergegeven. Aan deze tekening kunnen derhalve geen rechten worden ontleend.



Project : Het Uitzicht fase 2

Bouwnr : 74, type D

bouwlaag :
00

MEER- & MINDERWERKOPTIES	
schaal :	1 : 50
datum :	19-10-2022
wijz. A :	18-01-2023
wijz. B :	28-02-2023
wijz. C :	01-07-2023

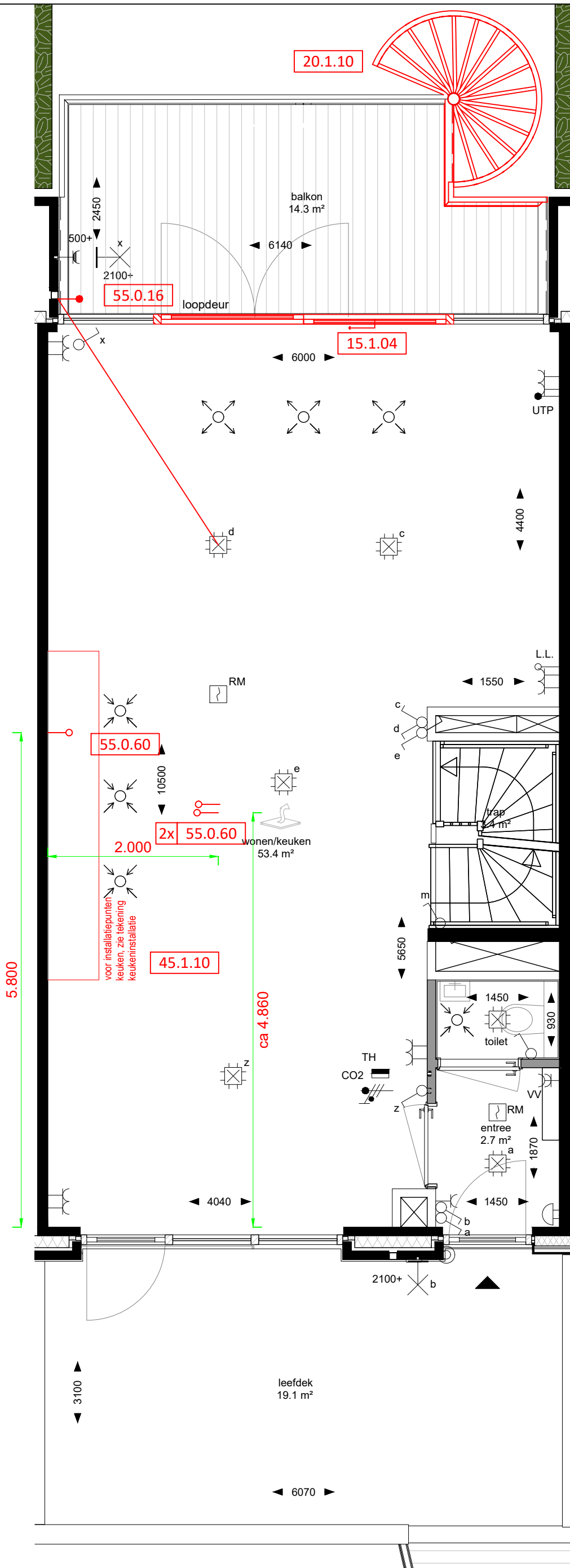

BINNENDEUREN	
SVE.74	via opdracht aan projectleverancier SVEDEX d.d. STANDAARD
KEUKEN	
45.1.10	conform nultekening d.d. 31-05-2022
SANITAIR	
60.0.01	via opdracht aan projectleverancier UHUW d.d. 04-07-2023
TEGELWERK	
65.0.01	via opdracht aan projectleverancier Lingen Keramiek d.d. 20-09-2023
TRAPPEN	
VIOS.74	via opdracht aan projectleverancier Vios d.d. Standaard
ELEKTRA	
55.0.90	standaard schakelmateriaal

DEFINITIEF

Deze tekening is uitsluitend bedoeld ter verduidelijking van hetgeen is omschreven in de definitieve meer- en minderwerk- bevestiging. Water, afvoer en elektrapunten kunnen niet op de centimeter nauwkeurig worden geplaatst. Voor plafondlichtpunten geldt een mogelijke afwijking van 15 centimeter. Om het leidingwerk naar een eventuele kookeiland te voeren kan een smalle koude zone in de vloer aanwezig zijn. Ventilatiepunten en schachten zijn qua afmeting en plaats indicatief weergegeven. Aan deze tekening kunnen derhalve geen rechten worden ontleend.



Project : Het Uitzicht fase 2

Bouwnr : 74, type D

bouwlaag :
01

MEER- & MINDERWERKOPTIES

schaal : 1 : 50

datum : 19-10-2022

wijz. A : 18-01-2023

wijz. B : 28-02-2023

wijz. C : 01-07-2023

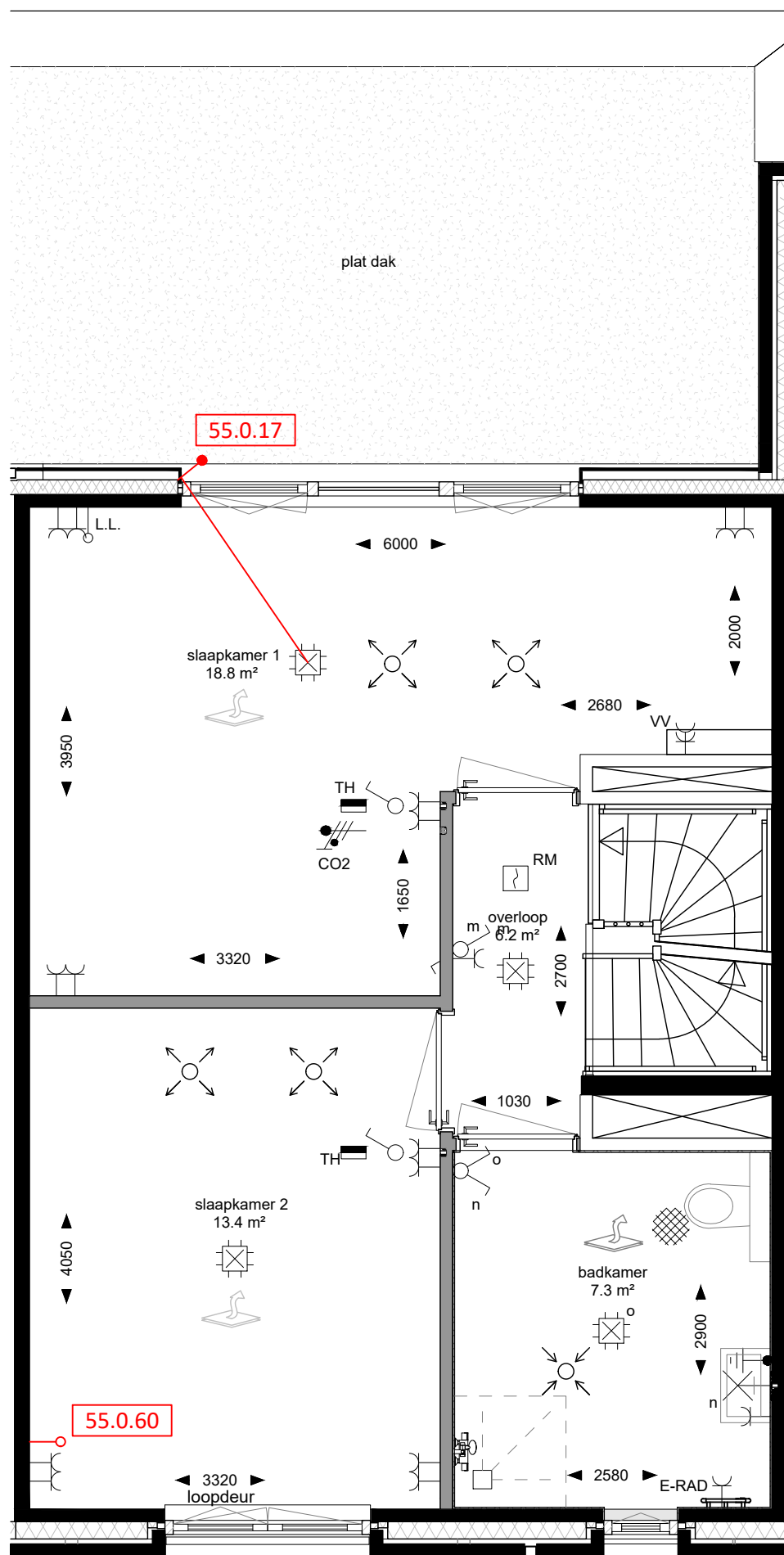

BINNENDEUREN	
SVE.74	via opdracht aan projectleverancier SVEDEX d.d. STANDAARD
KEUKEN	
45.1.10	conform nultekening d.d. 31-05-2022
SANITAIR	
60.0.01	via opdracht aan projectleverancier UHUW d.d. 04-07-2023
TEGELWERK	
65.0.01	via opdracht aan projectleverancier Lingen Keramiek d.d. 20-09-2023
TRAPPEN	
VIOS.74	via opdracht aan projectleverancier Vios d.d. Standaard
ELEKTRA	
55.0.90	standaard schakelmateriaal

DEFINITIEF

Deze tekening is uitsluitend bedoeld ter verduidelijking van hetgeen is omschreven in de definitieve meer- en minderwerk- bevestiging. Water, afvoer en elektrapunten kunnen niet op de centimeter nauwkeurig worden geplaatst. Voor plafondlichtpunten geldt een mogelijke afwijking van 15 centimeter. Om het leidingwerk naar een eventuele kookeiland te voeren kan een smalle koude zone in de vloer aanwezig zijn. Ventilatiepunten en schachten zijn qua afmeting en plaats indicatief weergegeven. Aan deze tekening kunnen derhalve geen rechten worden ontleend.



Project : Het Uitzicht fase 2

Bouwnr : 74, type D

bouwlaag :
02

MEER- & MINDERWERKOPTIES

schaal : 1 : 50

datum : 19-10-2022

wijz. A : 18-01-2023

wijz. B : 28-02-2023

wijz. C : 01-07-2023

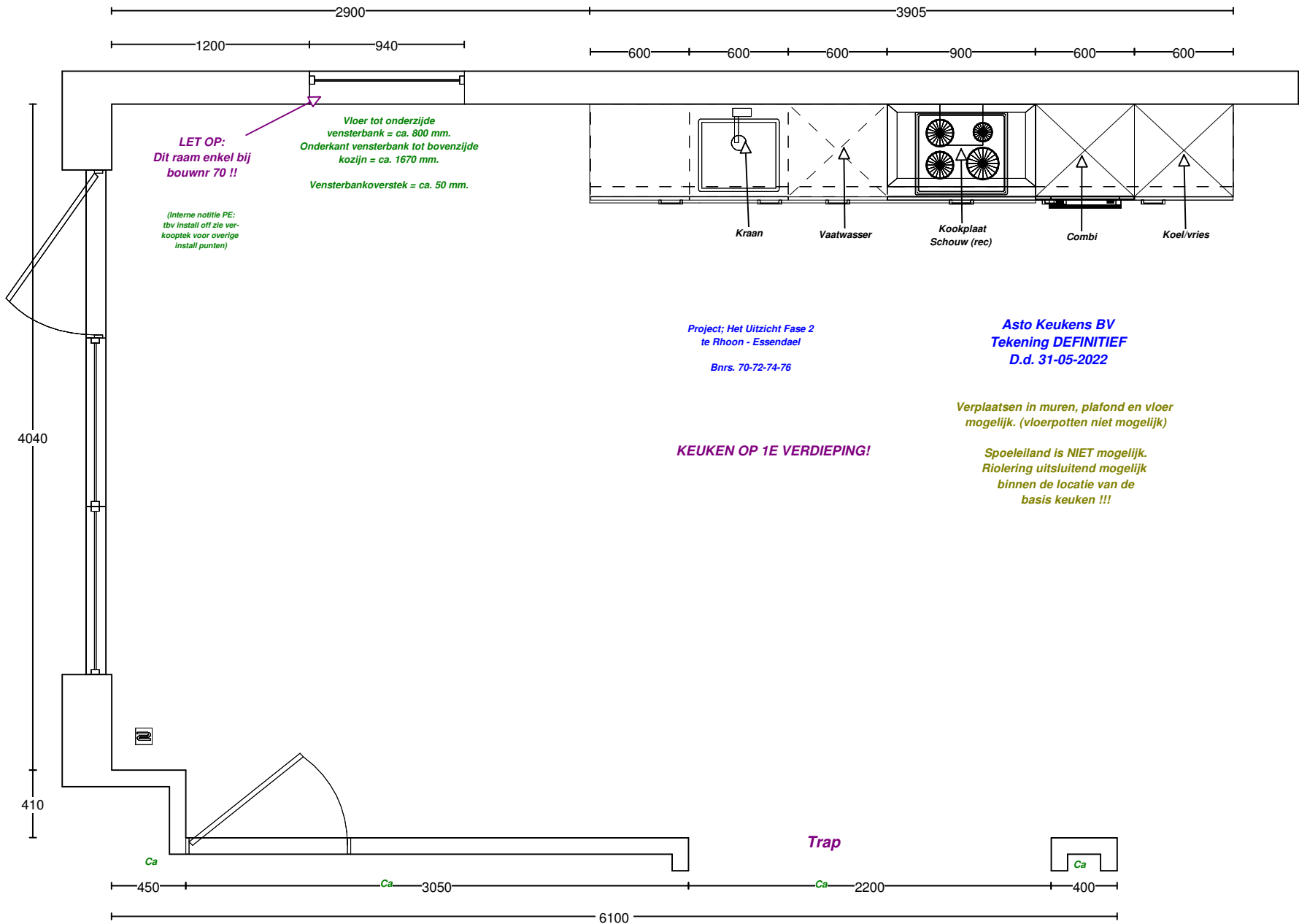

DEZE TEKENING IS NIET BINDEND

Client: BPD Ontwikkeling BV
 Ontwerp: x Het Uitzicht Fase 2 bnrs 70-72-74-76
 Verkoper: Asto Keukens
 Datum: 31/5/22

Merk: Nobilia v. 236
 Model: laser
 Greep: damast wit
 Schaal Beeldvullend

Kleuren zijn indicatief
 en dus niet bindend.

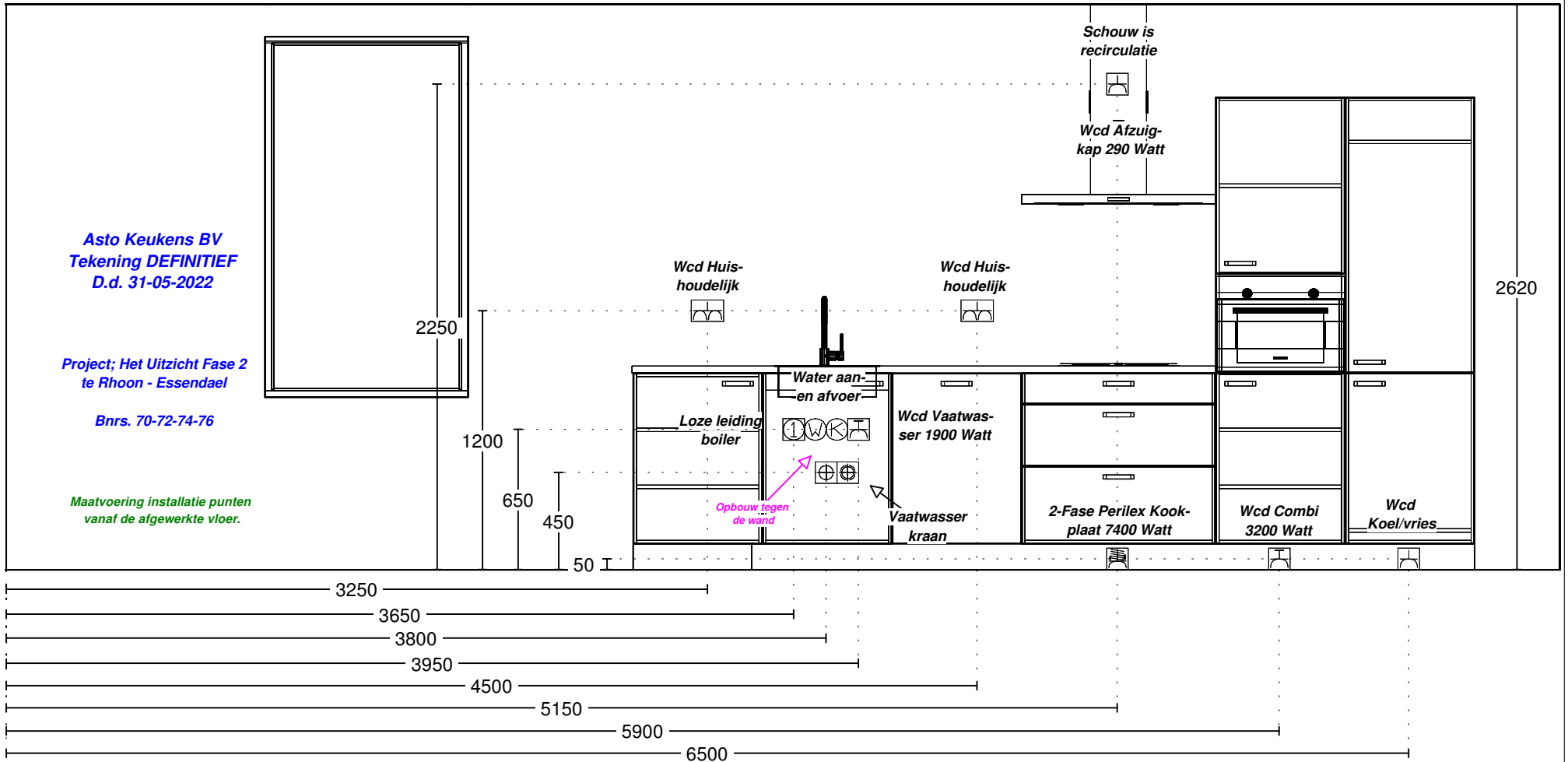

DEZE TEKENING IS NIET BINDEND	Client: BPD Ontwikkeling BV	Merk: Nobilia v. 236	Kleuren zijn indicatief en dus niet bindend.
	Ontwerp: x Het Uitzicht Fase 2 bnrs 70-72-74-76	Model: laser	
	Verkoper: Asto Keukens	Greep: damast wit	
	Datum: 31/5/22	Schaal Beeldvullend	

BPD 1475

Offertenummer: 6431-1

Offerte datum: 4 juli 2023

Projectnaam: Essendael, het Uitzicht (blok F en G)

Projectnummer installateur: 1475

Bouwnummer: 74

Sluitingsdatum: maandag 10 juli 2023

Op deze offerte zijn de algemene voorwaarden van Uw Huis, Uw Wensen van toepassing.



's-Hertogenbosch, 4 juli 2023

Betreft: *Sanitair offerte inclusief definitieve tekeningen en 3D voorbeelden*

Geachte heer BPD 1475,

Wij zijn verheugd dat we u een offerte mogen aanbieden voor uw sanitair. Uw offerte is door ons gecontroleerd op de juiste keuze van artikelen.

In de bijlage zijn bijgesloten de offerte en tekeningen van de badkamer en toiletruimte. Uw 3D animatie kunt u zien door op de link te klikken welke is toegevoegd in de offerte.

Wij verzoeken u vriendelijk de offerte op juistheid te controleren en deze uiterlijk 3 maart 2023 aan UHUW te retourneren. Kunt u tevens op alle bijgevoegde tekeningen een handtekening zetten?

U kunt uw getekende offerte mailen naar UHUW@hekininstallaties.nl of sturen naar:

H.Ek installatie maatschappij
Postbus 3194,
5203 DD Den Bosch

Mocht u vragen hebben dan kunt u telefonisch contact opnemen met Linda van Tilburg van Installatie maatschappij H.Ek op telefoonnummer 073-6496400, of u kunt een email sturen naar UHUW@hekininstallaties.nl.

Telefonische bereikbaar op:

maandag/donderdag van 08.30 tot 16.00 uur

dinsdag/woensdag/vrijdag van 08.30 tot 13.00 uur

De afrekening van uw offerte vindt via de aannemer plaats.

Via onderstaande linkjes kunt u uw ruimtes in 3D bekijken.

[Badkamer begane grond](#)

[Toiletruimte 1ste verdieping](#)

[Badkamer 2de verdieping](#)

Met vriendelijke groet,

Uw Huis Uw Wensen

H.Ek Installatie Maatschappij B.V.



Offertenummer: 6431-1
Projectnummer installateur: 1475
Project: Essendael, het Uitzicht (blok F en G)
Woningtype: D
Bouwnummer: 74
Naam: BPD 1475
Akkoord met algemene voorwaarden Uw Huis Uw Wensen: ja



Badkamer begane grond

[Uw uitgekozen indeling Badkamer begane grond](#)

Inbouwreservoir wandcloset

standaard	1	Geberit Duofix UP320 Inbouwreservoir wandcloset	€ 0,-
		111.308.00.5 Minimale hoogte: 1120 Maximale hoogte: 1320 Hoogte: Breedte: 500 Incl. bedieningspaneel: nee	
	1	Geberit Sigma 01 Bedieningspaneel wandcloset	€ 143,86
		115.770.JQ.5 Kleur plaat: Chroom mat Kleur knop: Chroom mat Kleur accent: geen Aantal knoppen: 2 Easy to clean: ja	
Retourbedrag standaard			- € 37,72
Totaal product			€ 106,14

Wandcloset



1 Villeroy & Boch Avento Combipack, wandcloset met zitting € 741,58

5656RS01

Type spoelvorm: Diepspoel

Spoelrandvrij: Ja

Diepte: 530

Softclose: Ja

Extra coating: Nee

Antibacteriële behandeling: Nee

Kleur: Wit Glans

Montage kosten: montage wandcloset met verdekte (onzichtbare) bevestiging 116,75

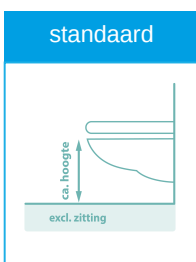

standaard

1 Bovenzijde keramisch wandcloset op ca. 430mm vanaf € 0,-

afgewerkte vloer.

20013

Retourbedrag standaard - € 224,16

Totaal product € 634,17

Doucheafvoer

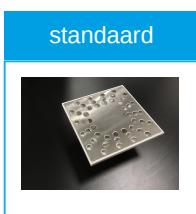

standaard

1 Dyka Universeel witte rand Doucheput € 0,-

20024050

Tegelrooster: nee

Kleur rooster: Roestvast Staal

Breedte: 150

Totaal product € 0,-

Douchekraan + douchekop



1

Grohe Euphoria Douchesysteem

€ 912,56

27296003

Thermostatisch: ja

Kleur hoofddouche: Chroom

Afmeting hoofddouche: 260

afstand kraan - onderzijde hoofddouche:

Aantal standen hoofddouche: 3

Aantal straalsoorten handdouche: 3

montage douchesysteem/showerpipe

225,71

Retourbedrag standaard

- € 369,49

Totaal product

€ 768,78

Doucheafscheiding



1

Hüppe Classics 2 Schuifdeur

€ 925,84

C20307087321

Nis minimale breedte: 870

Nis maximale breedte: 920

i.c.m. zijwand minimale breedte: 885

i.c.m. schuifdeur minimale breedte:

i.c.m. zijwand maximale breedte: 930

Icm. schuifdeur maximale breedte:

Kleur profiel: Zilver mat

Kleur glas:

Antikalkbehandeling: nee

Instapruimte: 424

montage deur t/m 1000mm

272,42

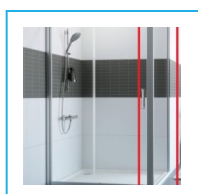

1

Hüppe Classics 2 Zijwand t.b.v. deur

€ 537,99

C20511087321

Minimale lengte: 865

Maximale lengte: 890

Hoogte: 2000

Kleur profiel: Zilver mat

Kleur glas: Helder

Antikalkbehandeling: nee

Bevestiging: omkeerbaar

Montage kosten:

montage zijwand of deur t/m 1000mm bij deur (als hoekcabine)

93,40

Totaal product

€ 1.829,65

Wastafel



1

INK 45 Onderbouwkast wastafel

€ 1.387,78

1240852

Kleur kast: Hoogglans wit
Breedte: 1200
Aantal lades niet intern: 2
Aantal deuren:
Draairichting deur:
Diepte: 450
Met greep: greeploos
Kleur greep:
Sifon meegeleverd: nee
Met verlichting: nee

Montage kosten: montage onderbouwkast wastafelmeubel vanaf 900mm t/m 1200mm breed 266,19

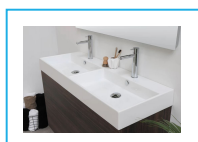

1

INK Unlimited Wastafel

€ 922,06

0202101

Breedte: 1200
Aantal kraangaten: 2
Aantal afvoeren: 2
Kleur wastafel: Wit glans
Extra coating: nee
Diepte: 450
Materiaal wastafel: Keramiek
Sifon meegeleverd: ja
Met overloopgat: ja
(Afdekkap) plug meegeleverd: nee

Montage kosten: montage wastafel vanaf 900mm t/m 1200mm breed 147,89
bouwkundig aanwerken freeswerk muurbuis 57,15
freeswerk t.b.v. muurbuis 109,11
leidingwerk (afvoer) muurbuis 23,35
montage sifon met muurbuis 31,13

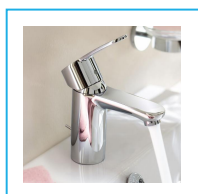

2

Grohe Eurostyle Cosmopolitan Wastafelkraan staand

€ 387,19

2337420E

Kleur: Chroom
Type kraan: Met waste
Aantal grepen: Eénhendel meng
elektronisch (batterijgevoed): Nee
Model: Voor wastafel vlak

standaard	4	Schell Universeel Hoekstopkraan	€ 0,-
		49170695 Kleur: Chroom	

Retourbedrag standaard - € 349,39

Totaal product € 2.982,46

Spiegel

	1	INK SP2 Spiegel	€ 438,12
		8407750 Breedte: 1200 Hoogte: 800 Kleur: geen Incl. verlichting: Ja Bediening verlichting: Sensor Incl. verwarming: Optioneel Incl. afstandsbediening: nee	

Montage kosten:	toeslag montage spiegel/spiegelkast met verlichting en/of verwarming	112,07
	wandlichtpunt voorzien van constante stroomdraad	26,50
	montage spiegel vanaf 900mm t/m 1200mm breed	49,80

	1	INK Universeel 1200/1400mm SpiegelVerwarming	€ 122,59
		9901121 Breedte: Hoogte:	

Retourbedrag standaard - € 67,67

Totaal product € 681,41

Radiator (elektrisch)

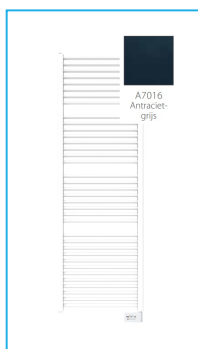

1

Stelrad Dahlia E Designradiator Elektrisch

€ 799,59

0184C0010A7016

Kleur: Antracietgrijs

Breedte: 495

Hoogte: 1411

Capaciteit: 700

Klasse nen 1010: 2

Retourbedrag standaard

- € 151,25

Totaal product

€ 648,34

Totaal Badkamer begane grond Begane grond:

€ 7.650,95

incl. BTW



Toiletruimte 1ste verdieping

[Uw uitgekozen indeling Toiletruimte 1ste verdieping](#)

Inbouwreservoir wandcloset

standaard	1	Geberit Duofix UP320 Inbouwreservoir wandcloset	€ 0,-
		111.308.00.5	
		Minimale hoogte: 1120	
		Maximale hoogte: 1320	
		Hoogte:	
		Breedte: 500	
		Incl. bedieningspaneel: nee	

	1	Geberit Sigma 01 Bedieningspaneel wandcloset	€ 143,86
		115.770.JQ.5	
		Kleur plaat: Chroom mat	
		Kleur knop: Chroom mat	
		Kleur accent: geen	
		Aantal knoppen: 2	
		Easy to clean: ja	

Retourbedrag standaard - € 37,72

Totaal product € 106,14

Wandcloset

	1	Villeroy & Boch Avento Combipack, wandcloset met zitting	€ 741,58
		5656RS01	
		Type spoelvorm: Diepspoel	
		Spoelrandvrij: Ja	
		Diepte: 530	
		Softclose: Ja	
		Extra coating: Nee	
		Antibacteriële behandeling: Nee	
		Kleur: Wit Glans	

Montage kosten: montage wandcloset met verdekte (onzichtbare) bevestiging 116,75

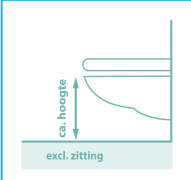
standaard	1	Bovenzijde keramisch wandcloset op ca. 430mm vanaf afgewerkte vloer.	€ 0,-
		20013	

Retourbedrag standaard - € 224,16

Totaal product € 634,17

Fontein

standaard	1	Villeroy & Boch Subway Fontein	€ 0,-
		73173701 Breedte: 370 Aantal kraangaten: 1 Kleur: Wit Glans Extra coating: Nee Materiaal: Keramiek Positie kraangat: Midden Met sifon: Nee	

standaard	1	Grohe Universeel Fonteinkraan	€ 0,-
		20201000 Type kraan: staande kraan Kleur: Chroom elektronisch (batterijgevoed): Nee Diepte voorsprong uitloop: 113	

standaard	1	Schell Universeel Aansluitpijpje	€ 0,-
		487080699 Kleur: Chroom	

standaard	1	Schell Universeel Wartelmoer	€ 0,-
		265090699	

standaard	1	Schell Universeel Hoekstopkraan	€ 0,-
		49170695 Kleur: Chroom	

standaard	1	Viega Universeel Plugbekersifon 102845 Kleur sifon: Chroom Type sifonbuis: muurbuis	€ 0,-
-----------	----------	--	-------



standaard	1	Fischer Universeel Plugbouten / Schroeven 46241891 Kleur: staal Met afdekkapje: nee Kleur afdekkapje: Materiaal: Staal	€ 0,-
-----------	----------	---	-------



Totaal product **€ 0,-**

Totaal Toiletruimte 1ste verdieping 1ste Verdieping:	€ 740,31 incl. BTW
---	------------------------------



Badkamer 2de verdieping
[Uw uitgekozen indeling Badkamer 2de verdieping](#)

Inbouwreservoir wandcloset

standaard	1	Geberit Duofix UP320 Inbouwreservoir wandcloset	€ 0,-
		111.308.00.5	
		Minimale hoogte: 1120	
		Maximale hoogte: 1320	
		Hoogte:	
		Breedte: 500	
		Incl. bedieningspaneel: nee	

	1	Geberit Sigma 01 Bedieningspaneel wandcloset	€ 143,86
		115.770.JQ.5	
		Kleur plaat: Chroom mat	
		Kleur knop: Chroom mat	
		Kleur accent: geen	
		Aantal knoppen: 2	
		Easy to clean: ja	

Retourbedrag standaard - € 37,72

Totaal product € 106,14

Wandcloset

	1	Villeroy & Boch Avento Combipack, wandcloset met zitting	€ 741,58
		5656RS01	
		Type spoelvorm: Diepspoel	
		Spoelrandvrij: Ja	
		Diepte: 530	
		Softclose: Ja	
		Extra coating: Nee	
		Antibacteriële behandeling: Nee	
		Kleur: Wit Glans	

Montage kosten: montage wandcloset met verdekte (onzichtbare) bevestiging 116,75

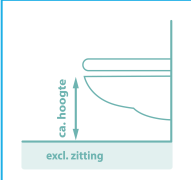
standaard	1	Bovenzijde keramisch wandcloset op ca. 430mm vanaf afgewerkte vloer.	€ 0,-
		20013	

Retourbedrag standaard - € 224,16

Totaal product € 634,17

Doucheafvoer

standaard	1	Dyka Universeel witte rand Doucheput	€ 0,-
		20024050	
		Tegelrooster: nee	
		Kleur rooster: Roestvast Staal	
		Breedte: 150	
Totaal product			€ 0,-

Douchekraan + douchekop

	1	Grohe Euphoria Douchesysteem	€ 912,56
		27296003	
		Thermostatisch: ja	
		Kleur hoofddouche: Chroom	
		Afmeting hoofddouche: 260	
		afstand kraan - onderzijde hoofddouche:	
		Aantal standen hoofddouche: 3	
		Aantal straalsoorten handdouche: 3	
		montage douchesysteem/showerpipe	225,71
Retourbedrag standaard			- € 369,49
Totaal product			€ 768,78

Doucheafscheiding



1

Hüppe Classics 2 Schuifdeur

€ 925,84

C20307087321

Nis minimale breedte: 870

Nis maximale breedte: 920

i.c.m. zijwand minimale breedte: 885

i.c.m. schuifdeur minimale breedte:

i.c.m. zijwand maximale breedte: 930

Icm. schuifdeur maximale breedte:

Kleur profiel: Zilver mat

Kleur glas:

Antikalkbehandeling: nee

Instapruimte: 424

montage deur t/m 1000mm

272,42

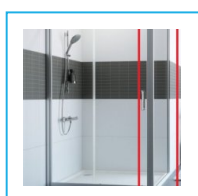

1

Hüppe Classics 2 Zijwand t.b.v. deur

€ 537,99

C20511087321

Minimale lengte: 865

Maximale lengte: 890

Hoogte: 2000

Kleur profiel: Zilver mat

Kleur glas: Helder

Antikalkbehandeling: nee

Bevestiging: omkeerbaar

Montage kosten:

montage zijwand of deur t/m 1000mm bij deur (als hoekcabine)

93,40

Totaal product

€ 1.829,65

Wastafel



1

INK 45 Onderbouwkast wastafel

€ 1.387,78

1240852

Kleur kast: Hoogglans wit

Breedte: 1200

Aantal lades niet intern: 2

Aantal deuren:

Draairichting deur:

Diepte: 450

Met greep: greeploos

Kleur greep:

Sifon meegeleverd: nee

Met verlichting: nee

Montage kosten: montage onderbouwkast wastafelmeubel vanaf 900mm t/m 1200mm breed 266,19

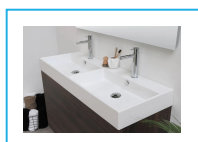

1

INK Unlimited Wastafel

€ 922,06

0202101

Breedte: 1200

Aantal kraangaten: 2

Aantal afvoeren: 2

Kleur wastafel: Wit glans

Extra coating: nee

Diepte: 450

Materiaal wastafel: Keramiek

Sifon meegeleverd: ja

Met overloopgat: ja

(Afdekkap) plug meegeleverd: nee

Montage kosten: montage wastafel vanaf 900mm t/m 1200mm breed 147,89

bouwkundig aanwerken freeswerk muurbuis 57,15

freeswerk t.b.v. muurbuis 109,11

leidingwerk (afvoer) muurbuis 23,35

montage sifon met muurbuis 31,13

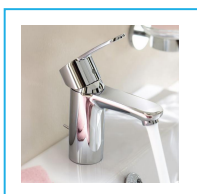
**2****Grohe Eurostyle Cosmopolitan Wastafelkraan staand**

€ 387,19

2337420E**Kleur:** Chroom**Type kraan:** Met waste**Aantal grepen:** Eénhendel meng**elektronisch (batterijgevoed):** Nee**Model:** Voor wastafel vlak

Montage kosten:	montage wastafelkraan met waste	136,98
	leidingwerk (kw+ww) wastafelkraan	186,80
	freeswerk t.b.v. wastafelkraan	109,30
	bouwkundig aanwerken freeswerk leidingwerk wastafelkraan	114,30

**4****Schell Universeel Hoekstopkraan**

€ 55,41

49170695**Kleur:** Chroom

Montage kosten:	montage hoekstopkraan	93,42
-----------------	-----------------------	-------

Retourbedrag standaard - € 182,41

Totaal product € 3.845,65

Spiegel

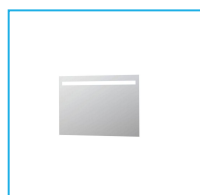

1

INK SP2 Spiegel

€ 438,12

8407750

Breedte: 1200

Hoogte: 800

Kleur: geen

Incl. verlichting: Ja

Bediening verlichting: Sensor

Incl. verwarming: Optioneel

Incl. afstandsbediening: nee

Montage kosten:	toeslag montage spiegel/spiegelkast met verlichting en/of verwarming	112,07
	wandlichtpunt voorzien van constante stroomdraad	26,50
	montage spiegel vanaf 900mm t/m 1200mm breed	49,80

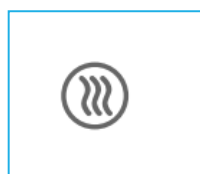

1

INK Universeel 1200/1400mm SpiegelVerwarming

€ 122,59

9901121

Breedte:

Hoogte:

Retourbedrag standaard	- € 67,67
Totaal product	€ 681,41

Radiator (elektrisch)

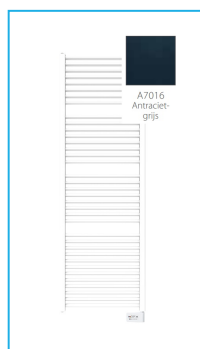

1

Stelrad Dahlia E Designradiator Elektrisch

€ 799,59

0184C0010A7016

Kleur: Antracietgrijs

Breedte: 495

Hoogte: 1411

Capaciteit: 700

Klasse nen 1010: 2

Retourbedrag standaard	- € 151,25
Totaal product	€ 648,34

Totaal Badkamer 2de verdieping Tweede verdieping:

€ 8.514,14

incl. BTW

TOTAAL OFFERTE WONING

Badkamer begane grond Begane grond:	€ 7.650,95
Toiletruimte 1ste verdieping 1ste Verdieping:	€ 740,31
Badkamer 2de verdieping Tweede verdieping:	€ 8.514,14

Eindtotaal woning: € 16.905,40

Bij u in rekening te brengen: incl. BTW € 16.905,40

Badkamer beg. grond - bovenaanzicht

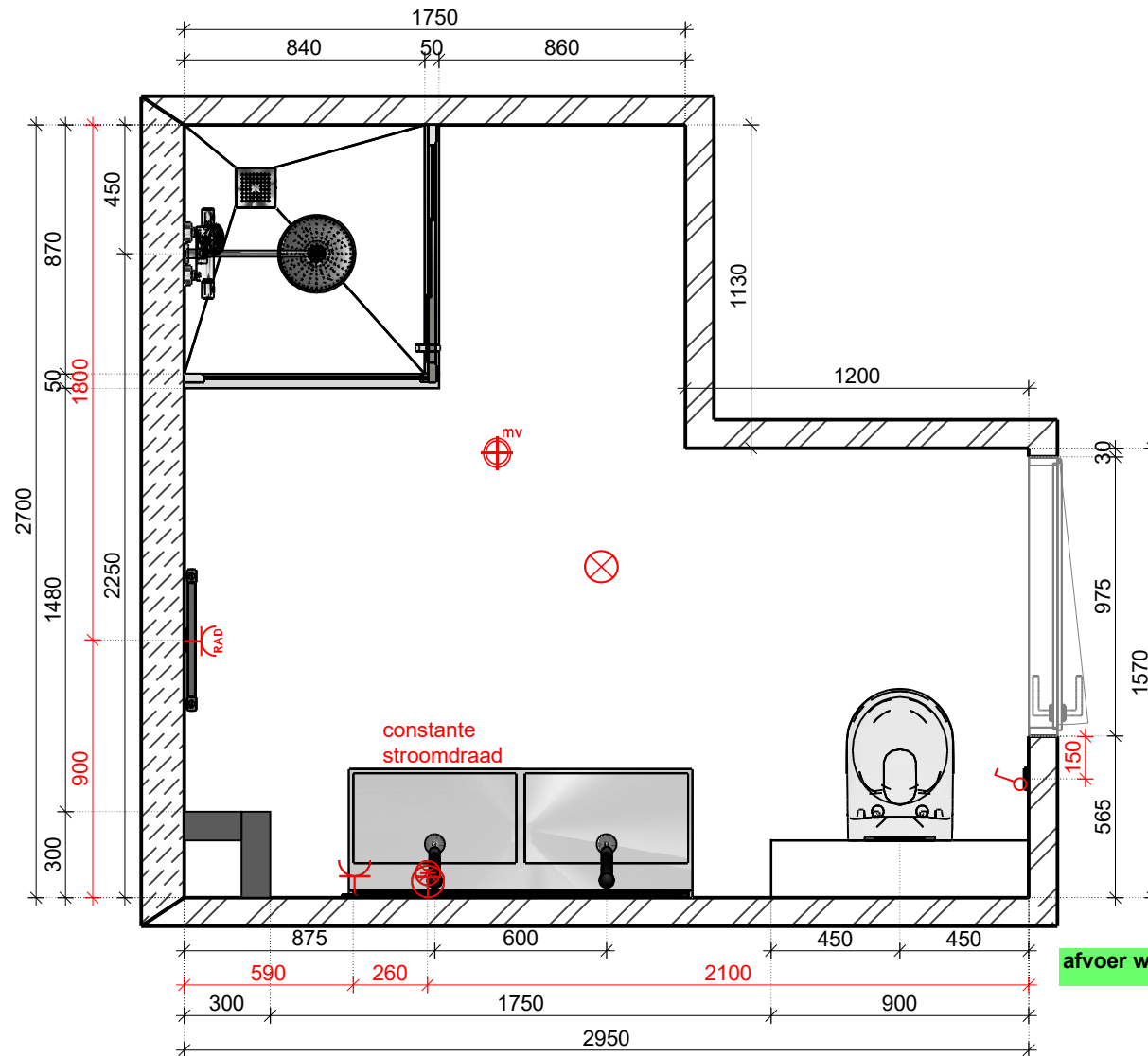

afvoer wandcloset 250mm+vl

Doorsnede A - A

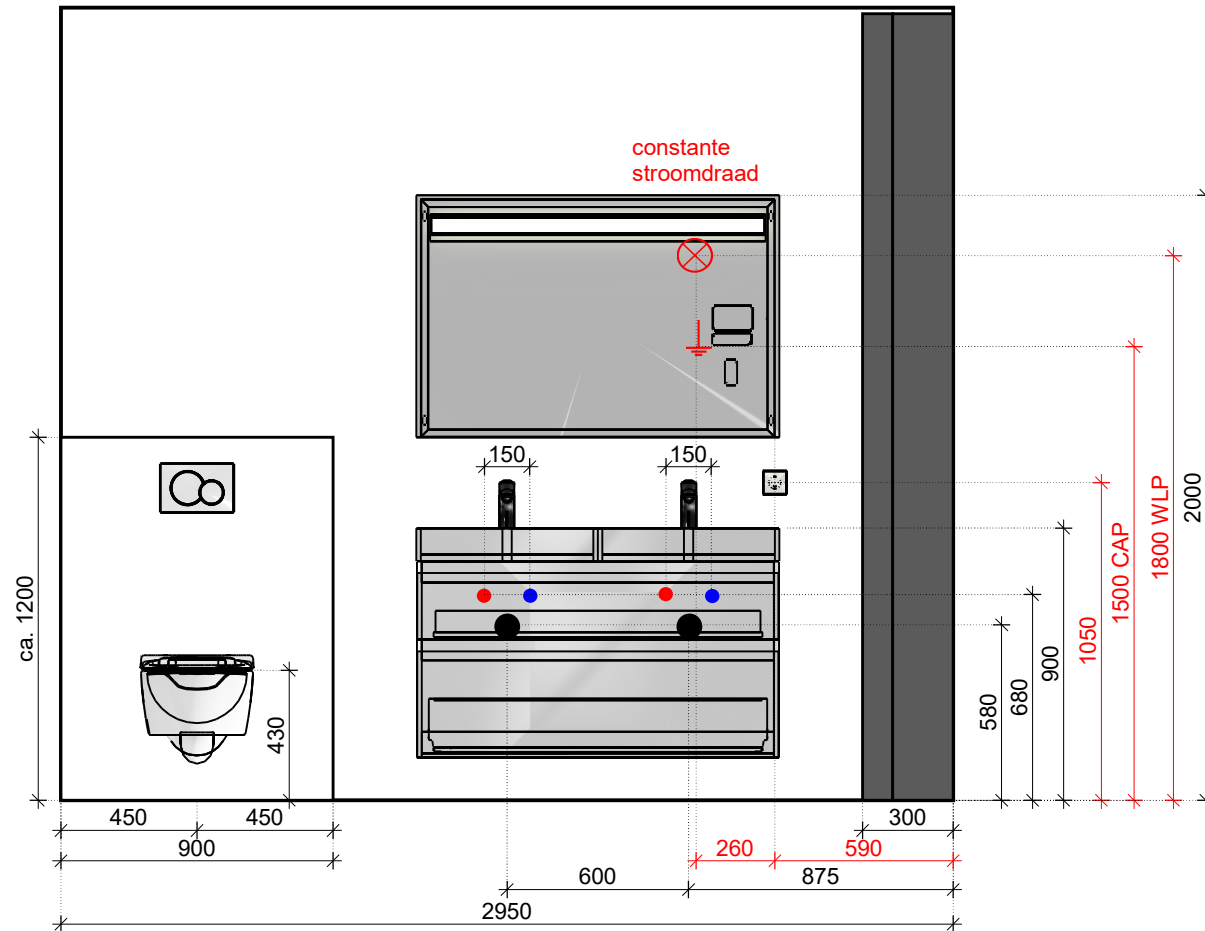

Doorsnede B - B

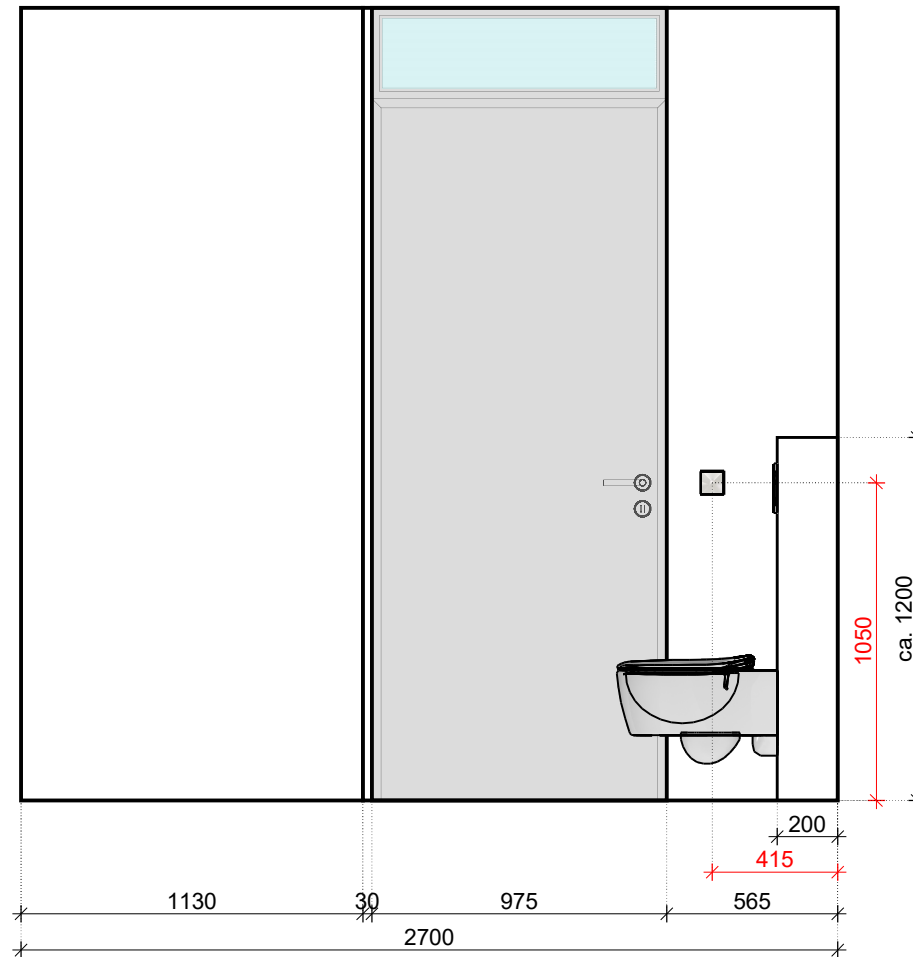

Doorsnede C - C

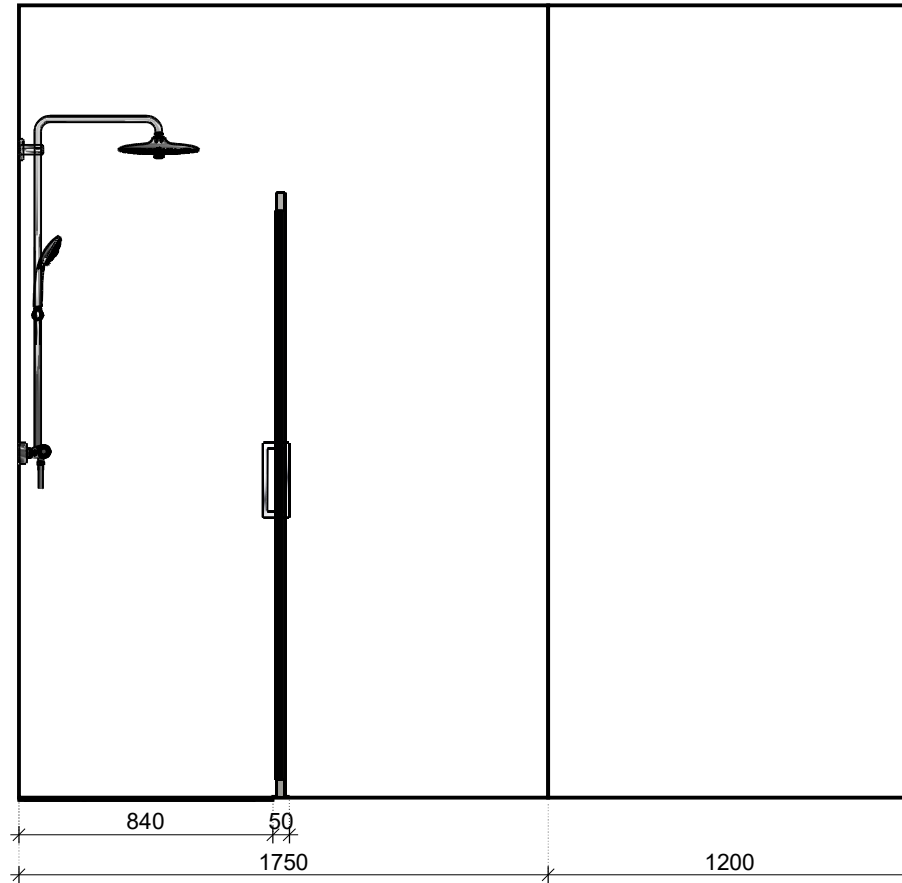

Doorsnede D - D

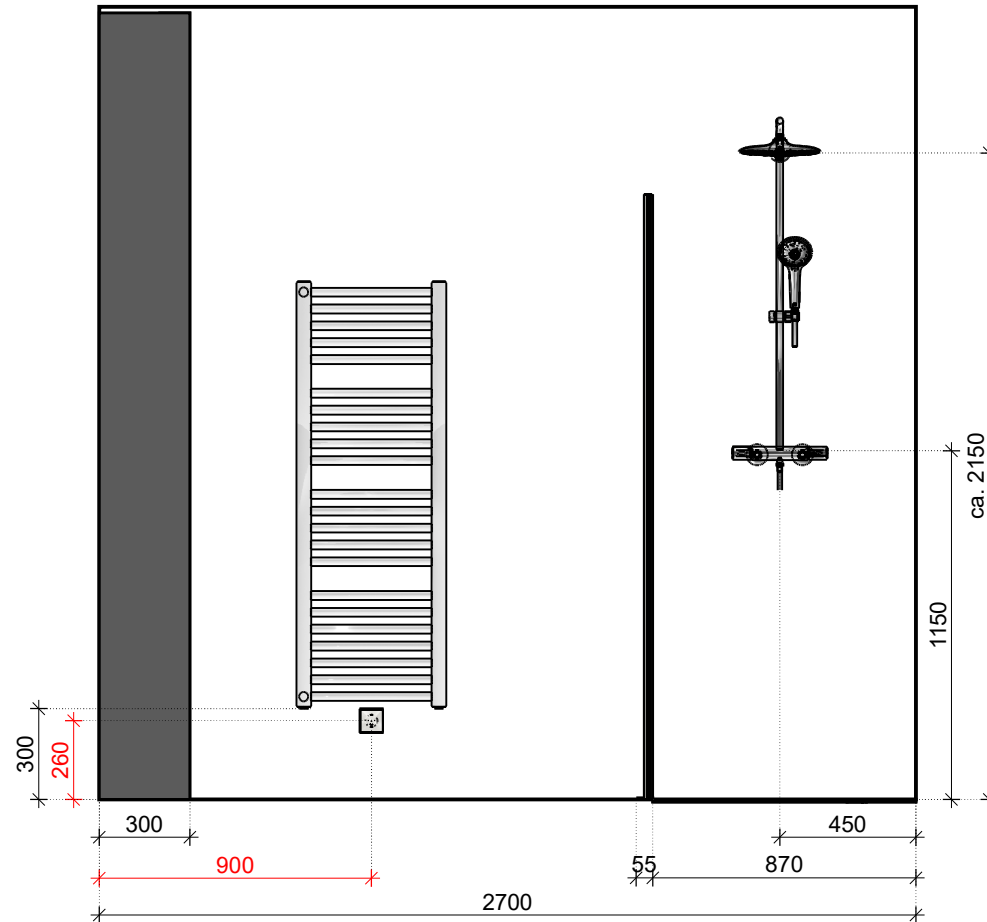

Toilet - bovenaanzicht

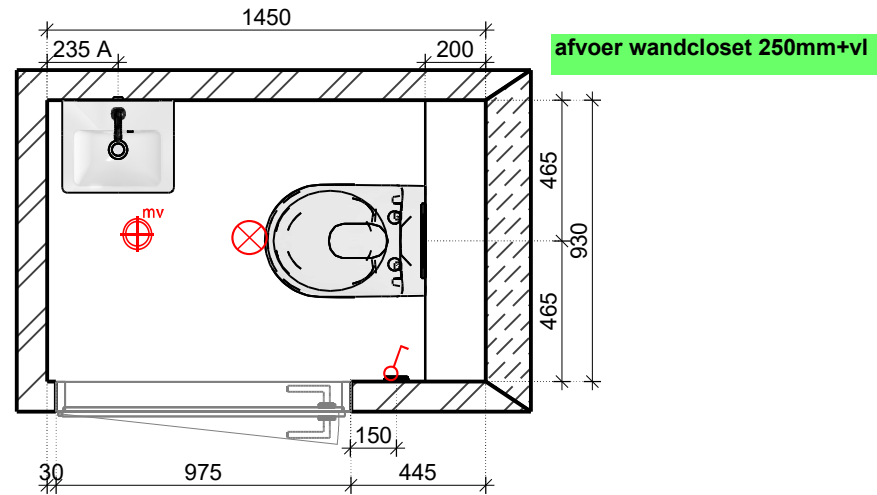

Doorsnede A - A

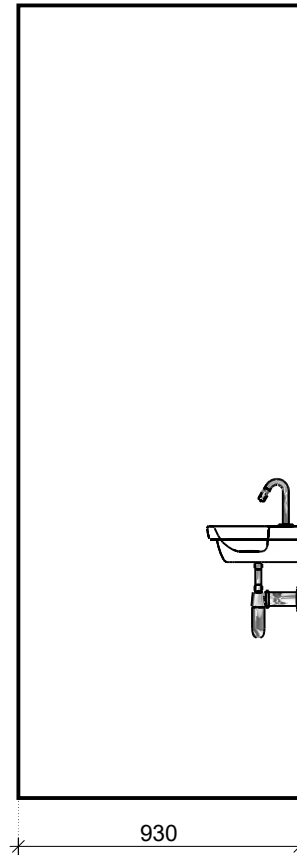

Doorsnede B - B

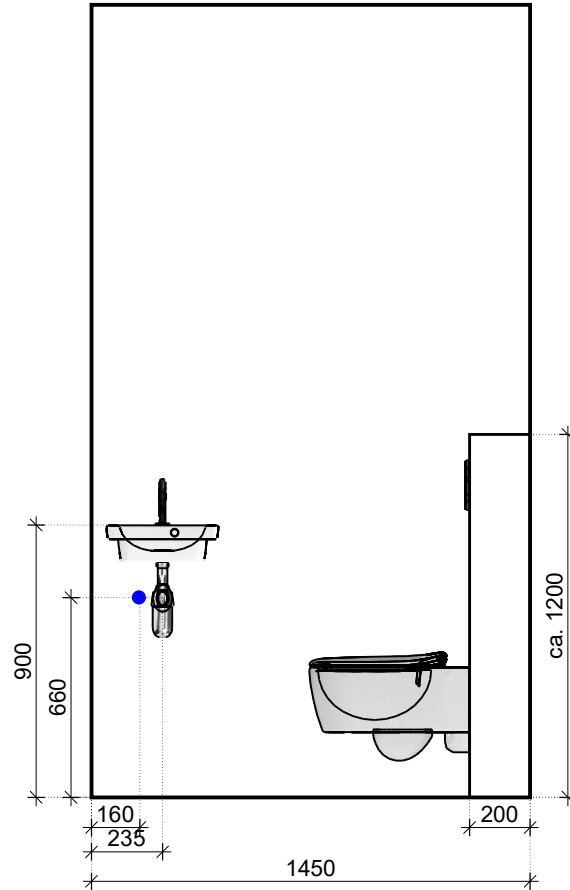

Doorsnede C - C

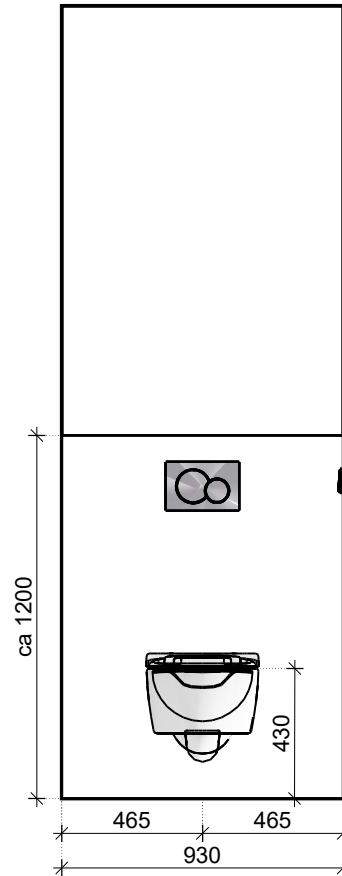

Doorsnede D - D

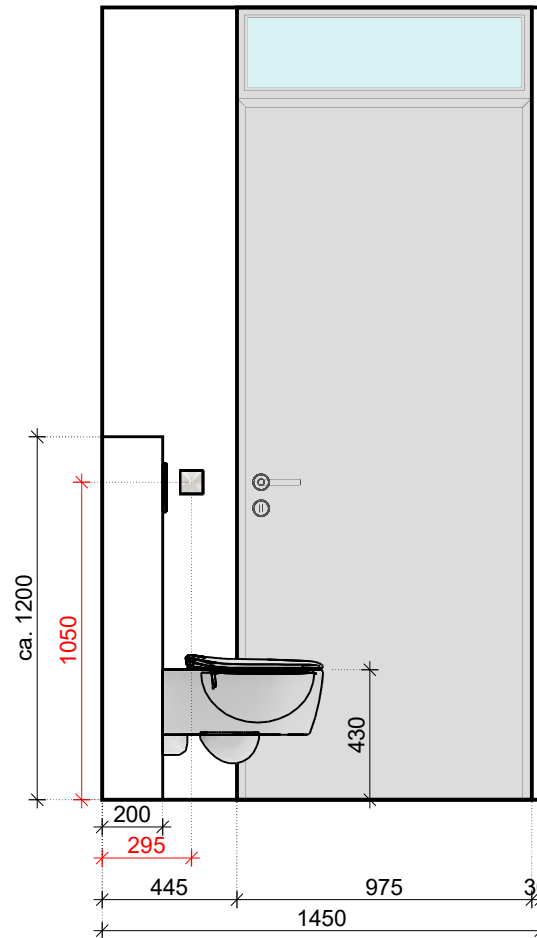

Muur 1 (Technisch)

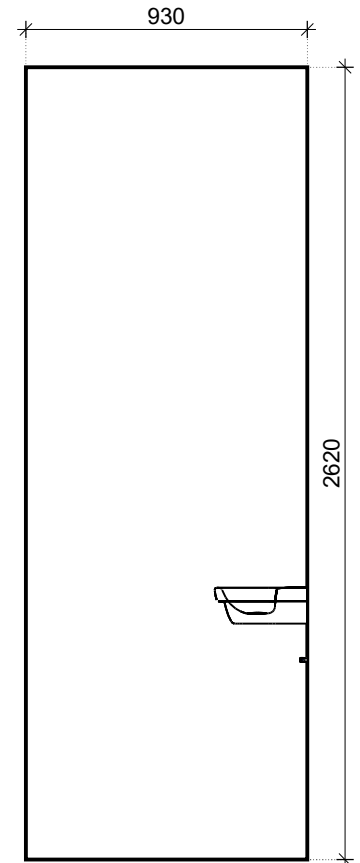

Projectnaam:	1475 Rhooon Essendael, Het Uitzicht
Type woning:	D
Bouwnummer:	74
Schaal:	1/25
Datum: 4-7-2023	Pagina 6

Badkamer 2de verd. - bovenaanzicht

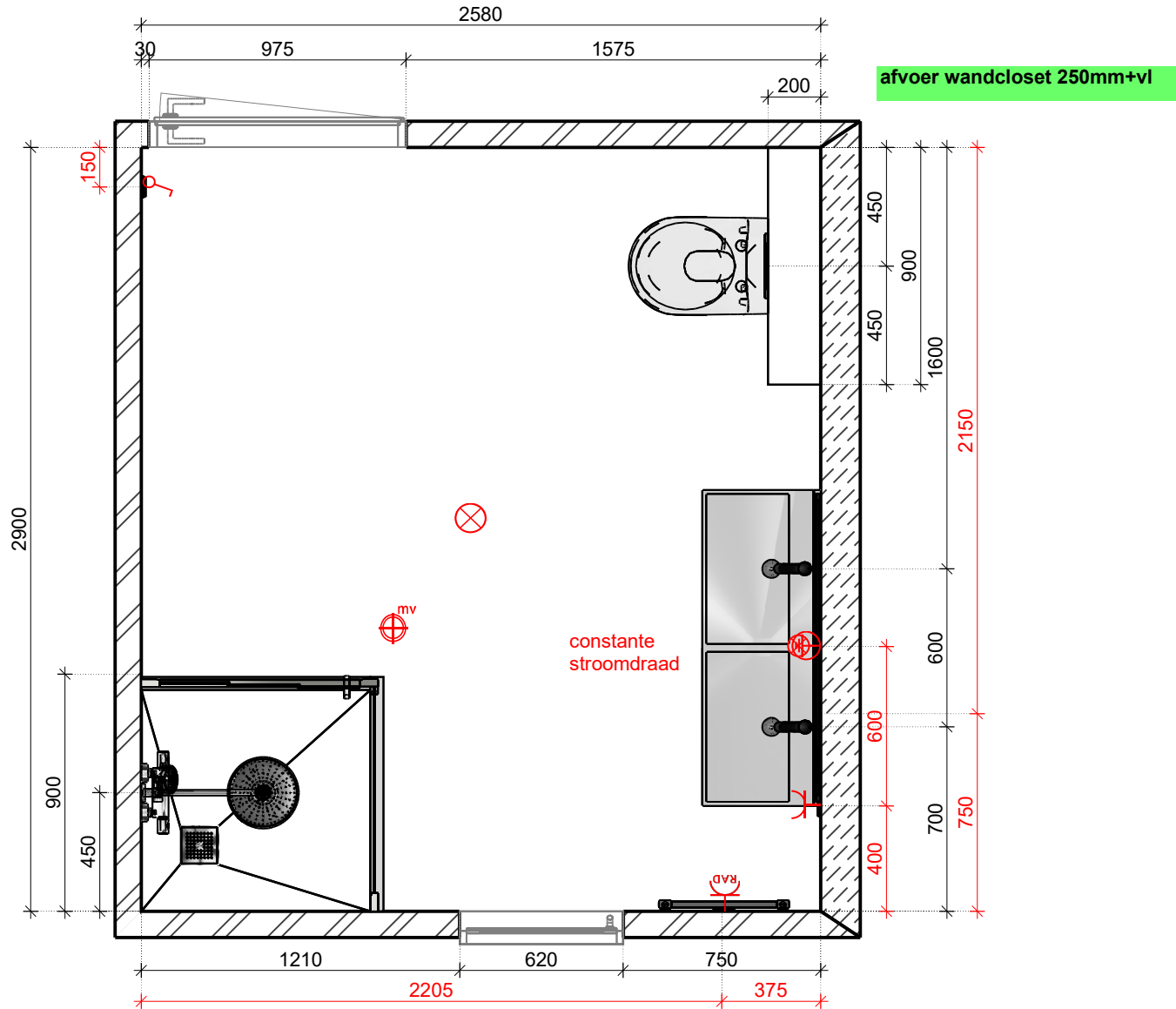

Doorsnede A - A



Doorsnede B - B

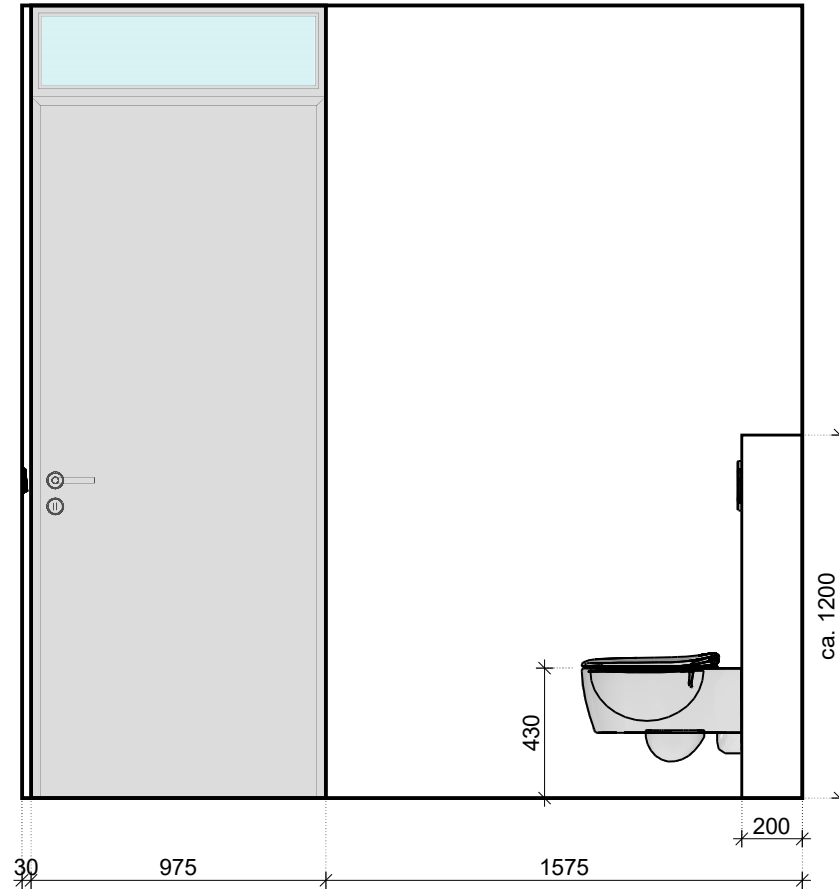

Doorsnede C - C

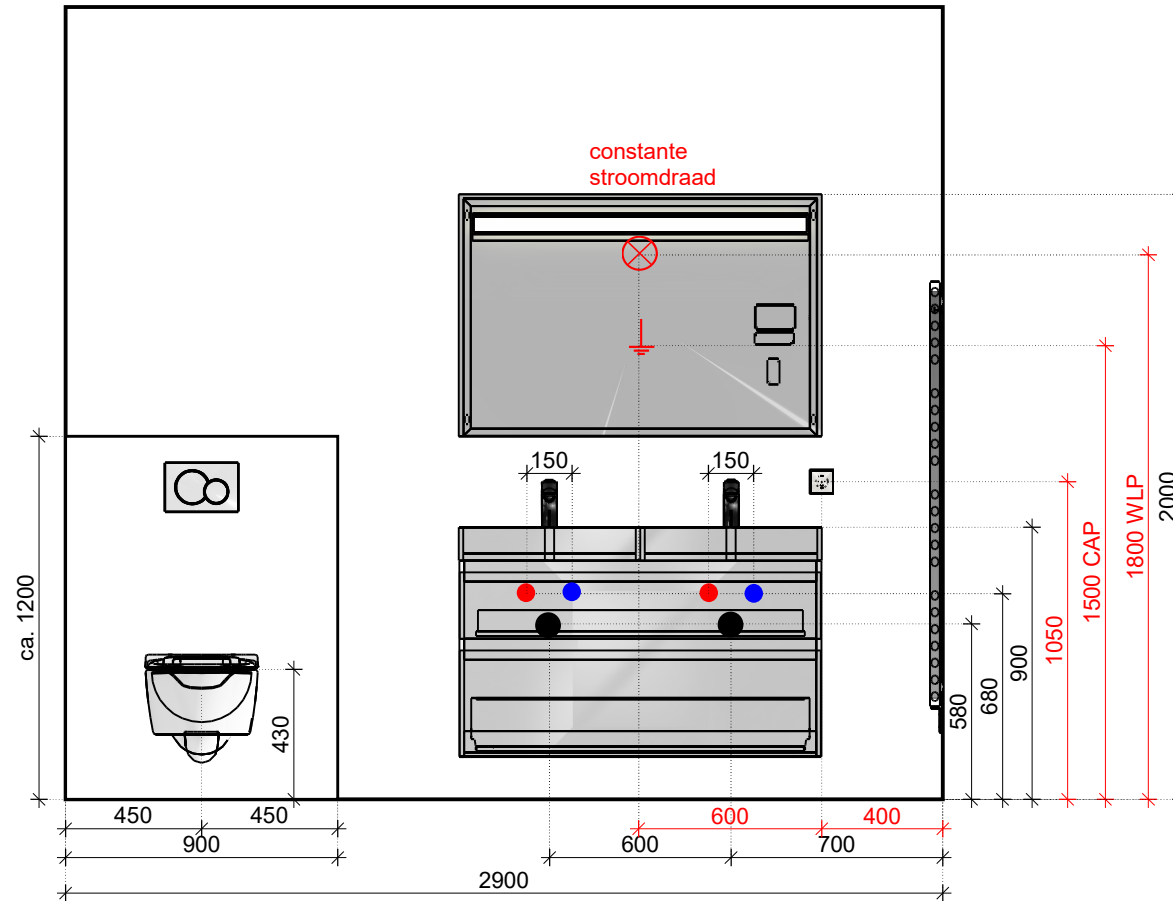

Doorsnede D - D

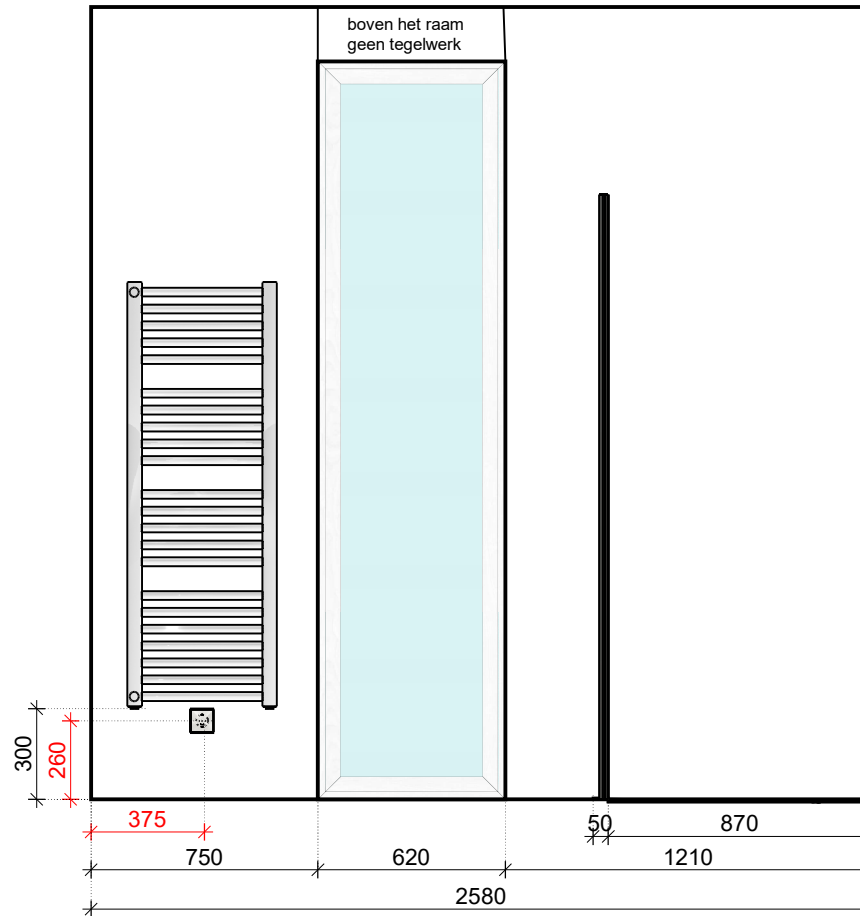

BPD

Poortweg 2
2600 AB DELFT

Capelle a/d IJssel, 20 september 2023

Betreft: Offerte voor wand- en vloertegels

Project: 17 won. Het Uitzicht fase 2 te Rhoon

Woningtype: Type D, Ds, Dk en Dks

Bouwnummer: 74

Aannemer: BM van Houwelingen

Showroom: Capelle a/d IJssel

BPD

Naar aanleiding van uw aanvraag hebben wij het genoegen u hierbij vrijblijvend een aanbieding te doen voor de wand-en vloertegels voor uw nieuw te bouwen woning.

Lingen Keramiek selecteert bij gerenommeerde binnen- en buitenlandse fabrieken uitsluitend eerste kwaliteit keramische wand- en vloertegels, die aansluiten op de laatste trends van badkamerinrichting. Met een gegarandeerde kwaliteit wand- en vloertegels, verwerkingsmaterialen en vakbekwame tegelzetter voor luxe badkamers bent u ervan verzekerd dat uw tegelplan degelijk vorm krijgt en vóór oplevering wordt uitgevoerd. Vanzelfsprekend valt het tegelwerk dan onder de uitgebreide garantievoorwaarden van dit project.

Indien u vragen heeft over de door u gekozen tegels of daarin veranderingen door wilt geven, dan verzoeken wij u contact op te nemen met de adviseur die u geholpen heeft, namelijk: Steven Lugtigheid

Voor wijzigingen en/of overige vragen kunt u ook (bij voorkeur) mailen naar uw contactpersoon (verkoopadviseur). Indien het emailadres u niet bekend is kunt u dit terug vinden op <http://www.lingenkeramiek.nl/contact/contactpersonen/>. Wijzigingen moeten altijd schriftelijk bevestigd worden. U kunt ook telefonisch contact opnemen op 010-2021515.

Deze meerwerkofferte kan tegelijkertijd als bevestiging dienen (niet bij een voorlopige offerte). U kunt volstaan met het voor accord tekenen van bijgaande kopie en deze per e-mail te retourneren aan offertes@lingenkeramiek.nl of per post te retourneren aan Lingen Keramiek B.V. in Capelle aan den IJssel. Na ontvangst verzenden wij deze naar de aannemer en wordt de offerte in uw meer- en minderwerklijst opgenomen.

U dient goed te controleren of de in deze meerwerkofferte vermelde artikelnummers, artikelomschrijvingen en de verwerkingwijzen overeenkomen met het showroomrapport én uw wensen. De gegevens worden namelijk 1 op 1 doorgegeven aan de uitvoering op de bouw. Wat niet, of fout in de definitieve, door u voor akkoord ondertekende meerwerkofferte staat omschreven, wordt dus ook niet, of fout uitgevoerd.

Om te voorkomen dat vertraging optreedt verzoeken wij u vriendelijk binnen 14 dagen te reageren. Wijzigingen na de sluitingsdatum kunnen niet meer in behandeling worden genomen. Alle wijzigingen zijn behoudens definitieve goedkeuring door de aannemer. Eventuele voorgaande meerwerkoffertes komen hiermede te vervallen.

Inmiddels verblijven wij met vriendelijke groet,

Lingen Keramiek B.V.

Steven Lugtigheid

Offerte, versie 2

BPD
17 won. Het Uitzicht fase 2 te Rhoon, woningtype: Type D, Ds, Dk en Dks

Pagina 2
Bouwnummer 74
20-09-2023

Toilet: Type C. Cs, D, Ds, Dk en Dks

	Tegelhoogte: tot plafond		
	hoeveelheid	prijs	totaal
Wandtegel			
MOSA 300X600 27510 WHITE GLOSS DIKTE 8,1 MM	12,60 m2	€ 39,54	€ 498,16
Voegkleur: wit			
De wandtegels liggend en recht boven elkaar verwerken.			
Vloertegel			
MOSA 600X600 216V ANTRACIET MAT	2,16 m2	€ 111,87	€ 241,45
Voegkleur: grijs			
De gereficeerde vloertegels met het tegel levelling systeem recht verwerken.			
Werkzaamheden t.b.v. gekozen tegels			
Verwerkingskosten extra m2 standaard wandtegels, voorstrijken, lijm, voegwerk, excl. tegels	4,43 m2	€ 52,26	€ 231,70
Meerprijs verwerkingskosten, handling en coördinatie wandtegel 29,7x59,7 cm.	10,06 m2	€ 28,01	€ 281,78
Meerprijs verwerkingskosten, handling en coördinatie vloertegel 59,7x59,7 cm.	1,23 m2	€ 36,04	€ 44,33
Tegels op de wand liggend gestapeld aanbrengen	10,06 m2	€ 0,00	€ 0,00
Extra lijmverbruik bij wand/vloertegels 29,5x59,5 cm of groter	10,06 m2	€ 3,85	€ 38,73
Extra lijmverbruik bij wand/vloertegels 59,5x59,5 cm of groter	1,23 m2	€ 7,41	€ 9,11
Eurocol Wit kleur voeg in het wandtegelwerk STANDAARD	10,06 m2	€ 0,00	€ 0,00
Eurocol Grijs kleur voeg in het vloertegelwerk STANDAARD	1,23 m2	€ 0,00	€ 0,00
Tegels op de vloer recht verwerken STANDAARD	1,23 m2	€ 0,00	€ 0,00
Toeslag gereficeerde tegels op de vloer aanbrengen incl. levelling systeem	1,23 m2	€ 21,60	€ 26,57

Aanvullende opmerkingen

* Het levelling (nivelleersysteem) is een hulpmiddel voor een strakker eindresultaat bij de verwerking van groot formaat en/of gereficeerde tegels. Bij tegelwerk met gereficeerde tegels kunnen door de haakse kanten van de tegels onvlakheden storend naar voren komen, ondanks dat het tegelwerk binnen de normen van goed tegelwerk valt.

* Vloertegels zijn harder en grover dan wandtegels en moeilijker te snijden. Bij het snijden kan er een 'kartelrand' ontstaan. Op uitwendige hoeken kan dit zichtbaar zijn in het eindresultaat. Echter is dit inherent aan het materiaal en de keuze op welke wanden u de vloertegels verwerkt wilt hebben. Inwendige hoeken worden afgekit waardoor eventuele kartelranden niet zichtbaar zijn.

* De eigenschappen van een witte voegkleur is dat deze gevoelig is voor vuil/verkleuren en lastig schoon te houden is. Ons advies is om hiervoor een gekleurde voeg zoals bijvoorbeeld zilvergrijs te nemen.

* In de praktijk zullen de voegen over het algemeen lichter ogen dan de voegstalen zoals gezien in de showroom. Lingen Keramiek kan u geen garantie geven of een bepaalde voegkleur lichter of donkerder zal ogen in de praktijk en of deze uiteindelijk zal matchen met de betreffende tegels.

	retour wandtegels	retour vloertegels	totaal ex BTW
	€ 90,02	€ 30,13	€ 1251,68

Deze offerte is gebaseerd op de tekening met kenmerk: De standaard 0-tekening.

Offerte, versie 2

BPD
17 won. Het Uitzicht fase 2 te Rhoon, woningtype: Type D, Ds, Dk en Dks

Pagina 3
Bouwnummer 74
20-09-2023

Badkamer bgg: Type C. Cs, D, Ds, Dk en Dks

	Tegelhoogte: tot plafond		
	hoeveelheid	prijs	totaal
Wandtegel			
MOSA 300X600 27510 WHITE GLOSS DIKTE 8,1 MM	34,02 m2	€ 39,54	€ 1345,04
Voegkleur: wit			
De wandtegels liggend en recht boven elkaar verwerken.			
Hoekprofiel			
00-JI-17 SCHL.QUADEC Q100EB/300 VIERKANT RVS GEBORSTELD HOEKPROFIEL	3,00 st	€ 0,00	€ 0,00
Op de uitwendige hoeken wordt een vierkant rvs hoekprofiel verwerkt.			
Vloertegel			
MOSA 600X600 216V ANTRACIET MAT	8,63 m2	€ 111,87	€ 965,78
Voegkleur: grijs			
De gerectificeerde vloertegels met het tegel levelling systeem recht verwerken. De douchevloer op afschot en verdiept verwerken volgens maatvoering tekening. De flappen links en rechts van de easydrain worden recht gezaagd.			
Dorpel/showerprofiel			
00-LF-59 HOLONITE DORPEL 50X30X1200 KL 7 ANTRACIET	1,00 st	€ 0,00	€ 0,00
Ter plaatse van de douchehoek wordt een badceldorpel geplaatst met een breedte van 5 cm. De bovenkant van de dorpel wordt zo veel mogelijk gelijk gehouden met de rest van de badkamervloer. De dorpel wordt geplaatst volgens maatvoering tekening.			
Werkzaamheden t.b.v. gekozen tegels			
Meerprijs verwerkingskosten, handling en coördinatie wandtegel 29,7x59,7 cm.	27,82 m2	€ 28,01	€ 779,24
Meerprijs verwerkingskosten, handling en coördinatie vloertegel 59,7x59,7 cm.	6,59 m2	€ 36,04	€ 237,50
Tegels op de wand liggend gestapeld aanbrengen	27,82 m2	€ 0,00	€ 0,00
Kosten voor het pasmaken van de tegels langs plafond in de badkamer STANDAARD	1,00 st	€ 0,00	€ 0,00
Voorzetwand met één zijkant betegelen STANDAARD (plateau incl. kunststenen afdekplaat)	1,00 st	€ 0,00	€ 0,00
Extra lijmverbruik bij wand/vloertegels 29,5x59,5 cm of groter	27,82 m2	€ 3,85	€ 107,11
Extra lijmverbruik bij wand/vloertegels 59,5x59,5 cm of groter	6,59 m2	€ 7,41	€ 48,83
Eurocol Wit kleur voeg in het wandtegelwerk STANDAARD	27,82 m2	€ 0,00	€ 0,00
Eurocol Grijs kleur voeg in het vloertegelwerk STANDAARD	6,59 m2	€ 0,00	€ 0,00
Het leveren + aanbrengen van een 5 cm. brede dorpel (120 cm) in het vloertegelwerk	1,00 st	€ 67,21	€ 67,21
Toeslag dorpel(s) douchevloer op gewenste lengte zagen (eventuele hoek recht)	1,00 st	€ 7,72	€ 7,72
Tegels op de vloer recht verwerken STANDAARD	6,59 m2	€ 0,00	€ 0,00
Toeslag gerectificeerde tegels op de vloer aanbrengen incl. levelling systeem	6,59 m2	€ 21,60	€ 142,34
Toeslag easydrain ontegelten (naast de drain recht " flappen ")	1,00 st	€ 157,69	€ 157,69
Het douche gedeelte verdiept en onder afschot aanbrengen STANDAARD	1,00 st	€ 0,00	€ 0,00
Leveren en aanbrengen van specie t.b.v. douchevloer STANDAARD	1,00 st	€ 0,00	€ 0,00
Leveren en aanbrengen van een vierkant rvs profiel	3,00 st	€ 95,58	€ 286,74

Offerte, versie 2

BPD
17 won. Het Uitzicht fase 2 te Rhoon, woningtype: Type D, Ds, Dk en Dks

Pagina 4
Bouwnummer 74
20-09-2023

(Badkamer bgg)

Aanvullende opmerkingen

- * Wanneer er sprake is van een betegelde douchevloer zonder toepassing van een extra dorpel of profiel, is de afmeting van de douchevloer bepalend voor de verdeling van de vloertegels op de gehele vloer. Hierdoor kunnen onoverkomelijke kleine snijstukken langs de wanden ontstaan.
- * Bij een verdiept douchegedeelte zonder toepassing van twee dorpels of profielen, kunnen de ongeglazuurde zijkanten van de vloertegels zichtbaar zijn in het eindresultaat. Ons advies is om twee dorpels of profielen rondom het verdiept douchegedeelte te laten verwerken voor een mooiere afwerking. Bij een verdiept douchegedeelte worden de tegels ongeveer een tegeldikte lager gelegd. De tegels binnenin de douchehoek worden op afschot naar de doucheput gelegd. Indien er een ophoping van water plaatsvindt, zal dit in de douchehoek blijven staan en niet over de rest van de badkamervloer lopen.
- * In de vloer buiten de douchevloer mag geen afschot worden aangebracht, deze wordt vlak verwerkt i.v.m. eventuele douchedeuren.
- * Indien de sanitair leverancier de positie(s) van de dorpel(s) rondom de douche niet op tekening aangeeft omdat zij de douchewanden niet leveren, worden de dorpel(s) conform opgave afmetingen door de koper(s) geplaatst. Lingen Keramiek stelt zich niet aansprakelijk wanneer douchewanden (na oplevering) niet passen op de dorpels (positie bepaald door koper(s)).
- * Het levelling (nivelleersysteem) is een hulpmiddel voor een strakker eindresultaat bij de verwerking van groot formaat en/of gerectificeerde tegels. Bij tegelwerk met gerectificeerde tegels kunnen door de haakse kanten van de tegels onvlakheden storend naar voren komen, ondanks dat het tegelwerk binnen de normen van goed tegelwerk valt.
- * Vloertegels zijn harder en grover dan wandtegels en moeilijker te snijden. Bij het snijden kan er een 'kartelrand' ontstaan. Op uitwendige hoeken kan dit zichtbaar zijn in het eindresultaat. Echter is dit inherent aan het materiaal en de keuze op welke wanden u de vloertegels verwerkt wilt hebben. Inwendige hoeken worden afgekit waardoor eventuele kartelranden niet zichtbaar zijn.
- * De eigenschappen van een witte voegkleur is dat deze gevoelig is voor vuil/verkleuren en lastig schoon te houden is. Ons advies is om hiervoor een gekleurde voeg zoals bijvoorbeeld zilvergrijs te nemen.
- * In de praktijk zullen de voegen over het algemeen lichter ogen dan de voegstalen zoals gezien in de showroom. Lingen Keramiek kan u geen garantie geven of een bepaalde voegkleur lichter of donkerder zal ogen in de praktijk en of deze uiteindelijk zal matchen met de betreffende tegels.
- * Het plateau van de voorzetwand wordt voorzien van een kunststenen afdekplaat met een klein overstek. Hierdoor wordt het plateau niet voorzien van tegelwerk en een hoekprofiel.

	retour wandtegels	retour vloertegels	totaal ex BTW
	€ 445,05	€ 161,54	€ 3538,62

Deze offerte is gebaseerd op de tekening met kenmerk: De standaard 0-tekening.

Offerte, versie 2

BPD
17 won. Het Uitzicht fase 2 te Rhoon, woningtype: Type D, Ds, Dk en Dks

Pagina 5
Bouwnummer 74
20-09-2023

Badkamer 2e verd.: Type D, Ds, Dk en Dks

	Tegelhoogte: tot plafond		
	hoeveelheid	prijs	totaal
Wandtegel			
MOSA 300X600 27510 WHITE GLOSS DIKTE 8,1 MM	31,50 m2	€ 39,54	€ 1245,41
Voegkleur: wit			
De wandtegels liggend en recht boven elkaar verwerken.			
Hoekprofiel			
00-JI-17 SCHL.QUADEC Q100EB/300 VIERKANT RVS GEBORSTELD HOEKPROFIEL	1,00 st	€ 0,00	€ 0,00
Op de uitwendige hoeken wordt een vierkant rvs hoekprofiel verwerkt.			
Vloertegel			
MOSA 600X600 216V ANTRACIET MAT	9,71 m2	€ 111,87	€ 1086,51
Voegkleur: grijs			
De gerectificeerde vloertegels met het tegel levelling systeem recht verwerken. De douchevloer op afschot en verdiept verwerken volgens maatvoering tekening. De flappen links en rechts van de easydrain worden recht gezaagd.			
Dorpel/showerprofiel			
00-LF-59 HOLONITE DORPEL 50X30X1200 KL 7 ANTRACIET	1,00 st	€ 0,00	€ 0,00
Ter plaatse van de douchehoek wordt een badceldorpel geplaatst met een breedte van 5 cm. De bovenkant van de dorpel wordt zo veel mogelijk gelijk gehouden met de rest van de badkamervloer. De dorpel wordt geplaatst volgens maatvoering tekening.			
Werkzaamheden t.b.v. gekozen tegels			
Meerprijs verwerkingskosten, handling en coördinatie wandtegel 29,7x59,7 cm.	25,94 m2	€ 28,01	€ 726,58
Meerprijs verwerkingskosten, handling en coördinatie vloertegel 59,7x59,7 cm.	7,59 m2	€ 36,04	€ 273,54
Tegels op de wand liggend gestapeld aanbrengen	25,94 m2	€ 0,00	€ 0,00
Kosten voor het pasmaken van de tegels langs plafond in de badkamer STANDAARD	1,00 st	€ 0,00	€ 0,00
Voorzetwand met één zijkant betegelen STANDAARD (plateau incl. kunststenen afdekplaat)	1,00 st	€ 0,00	€ 0,00
Extra lijmverbruik bij wand/vloertegels 29,5x59,5 cm of groter	25,94 m2	€ 3,85	€ 99,87
Extra lijmverbruik bij wand/vloertegels 59,5x59,5 cm of groter	7,59 m2	€ 7,41	€ 56,24
Eurocol Wit kleur voeg in het wandtegelwerk STANDAARD	25,94 m2	€ 0,00	€ 0,00
Eurocol Grijs kleur voeg in het vloertegelwerk STANDAARD	7,59 m2	€ 0,00	€ 0,00
Het leveren + aanbrengen van een 5 cm. brede dorpel (120 cm) in het vloertegelwerk	1,00 st	€ 67,21	€ 67,21
Toeslag dorpel(s) douchevloer op gewenste lengte zagen (eventuele hoek recht)	1,00 st	€ 7,72	€ 7,72
Tegels op de vloer recht verwerken STANDAARD	7,59 m2	€ 0,00	€ 0,00
Toeslag gerectificeerde tegels op de vloer aanbrengen incl. levelling systeem	7,59 m2	€ 21,60	€ 163,94
Toeslag easydrain ontegelen (naast de drain recht " flappen ")	1,00 st	€ 157,69	€ 157,69
Het douche gedeelte verdiept en onder afschot aanbrengen STANDAARD	1,00 st	€ 0,00	€ 0,00
Leveren en aanbrengen van specie t.b.v. douchevloer STANDAARD	1,00 st	€ 0,00	€ 0,00
Leveren en aanbrengen van een vierkant rvs profiel	1,00 st	€ 95,58	€ 95,58

Offerte, versie 2

BPD
17 won. Het Uitzicht fase 2 te Rhoon, woningtype: Type D, Ds, Dk en Dks

Pagina 6
Bouwnummer 74
20-09-2023

(Badkamer 2e verd.)

Aanvullende opmerkingen

- * Wanneer er sprake is van een betegelde douchevloer zonder toepassing van een extra dorpel of profiel, is de afmeting van de douchevloer bepalend voor de verdeling van de vloertegels op de gehele vloer. Hierdoor kunnen onoverkomelijke kleine snijstukken langs de wanden ontstaan.
- * Bij een verdiept douchegebied zonder toepassing van twee dorpels of profielen, kunnen de ongeglazuurde zijanten van de vloertegels zichtbaar zijn in het eindresultaat. Ons advies is om twee dorpels of profielen rondom het verdiept douchegebied te laten verwerken voor een mooiere afwerking. Bij een verdiept douchegebied worden de tegels ongeveer een tegeldikte lager gelegd. De tegels binnenin de douchehoek worden op afschot naar de doucheput gelegd. Indien er een ophoping van water plaatsvindt, zal dit in de douchehoek blijven staan en niet over de rest van de badkamervloer lopen.
- * In de vloer buiten de douchevloer mag geen afschot worden aangebracht, deze wordt vlak verwerkt i.v.m. eventuele douchedeuren.
- * Wanneer er dorpels rondom de douchevloer moeten worden toegepast moeten deze altijd door de sanitair leverancier worden ingetekend op de tekening voor de juiste positie hiervan.
- * Het leveling (nivelleersysteem) is een hulpmiddel voor een strakker eindresultaat bij de verwerking van groot formaat en/of gerectificeerde tegels. Bij tegelwerk met gerectificeerde tegels kunnen door de haakse kanten van de tegels onvlakheden storend naar voren komen, ondanks dat het tegelwerk binnen de normen van goed tegelwerk valt.
- * Vloertegels zijn harder en grover dan wandtegels en moeilijker te snijden. Bij het snijden kan er een 'kartelrand' ontstaan. Op uitwendige hoeken kan dit zichtbaar zijn in het eindresultaat. Echter is dit inherent aan het materiaal en de keuze op welke wanden u de vloertegels verwerkt wilt hebben. Inwendige hoeken worden afgekit waardoor eventuele kartelranden niet zichtbaar zijn.
- * De eigenschappen van een witte voegkleur is dat deze gevoelig is voor vuil/verkleuren en lastig schoon te houden is. Ons advies is om hiervoor een gekleurde voeg zoals bijvoorbeeld zilvergrijs te nemen.
- * In de praktijk zullen de voegen over het algemeen lichter ogen dan de voegstalen zoals gezien in de showroom. Lingen Keramiek kan u geen garantie geven of een bepaalde voegkleur lichter of donkerder zal ogen in de praktijk en of deze uiteindelijk zal matchen met de betreffende tegels.
- * Het plateau van de voorzetwand wordt voorzien van een kunststenen afdekplaat met een klein overstek. Hierdoor wordt het plateau niet voorzien van tegelwerk en een hoekprofiel.

	retour wandtegels	retour vloertegels	totaal ex BTW
	€ 415,02	€ 186,00	€ 3379,28

Deze offerte is gebaseerd op de tekening met kenmerk: De standaard 0-tekening.

Offerte, versie 2

BPD
17 won. Het Uitzicht fase 2 te Rhoon, woningtype: Type D, Ds, Dk en Dks

Pagina 7
Bouwnummer 74
20-09-2023

Onderstaande aanvullende voorwaarden zijn van toepassing:

- * Vanwege geautomatiseerde verwerking van deze offerte worden bijgeschreven opmerkingen niet verwerkt.
 - * Per onderdeel kunt u zien hoeveel M2 tegels nodig is om de ruimte te betegelen. Deze hoeveelheden zijn inclusief het knip- en snijverlies en de afronding op volle dozen.
 - * Het tweede gedeelte heeft onder andere betrekking op de verwerking. Dit wordt over het netto aantal m2 berekend
 - * De verrekening van de standaardtegels wordt berekend op basis van het aantal netto M2 x de retourprijs excl. BTW.
 - * Deze offerte is gebaseerd op de standaardruimte-indeling, tenzij extra werkzaamheden in deze offerte zijn opgenomen.
 - * Craquelé vorming, en dikteverschillen liggen in de aard van keramische tegels en natuursteenproducten, evenals nuance- en kleurafwijkingen. Derhalve kunnen hier geen reclames op worden geaccepteerd.
 - * Bij tegels met een enigszins gestructureerd oppervlak kunnen restanten van voeg- of kitmateriaal achterblijven.
 - * Indien dit niet uitdrukkelijk is vermeld worden de wand- en vloertegels niet strokend verwerkt.
 - * Wandtegels worden standaard "staand" verwerkt, vloertegels worden standaard "recht" verwerkt. Indien er een andere verwerkingswijze is gewenst, dan moet dit expliciet vermeld zijn in de offerte.
 - * Wij adviseren u hoekprofielen op de uitwendige hoeken toe te laten passen om te voorkomen dat de (ongeglazuurde) zijkant van de tegel zichtbaar blijft. Bij "facettegels" kan een klein randje ontstaan vanwege de aflopende zijkant bij dergelijke tegels. De tegels worden nooit "in verstek" gezaagd.
 - * Bij vloertegels verwerkt in dambordpatroon, kunnen zich maatverschillen tussen de tegels voordoen.
 - * Bij een keuze voor mozaïek attenderen wij u op de specifieke eigenschappen van deze producten (oneffenheden, kleine beschadigingen, of het niet recht op de matjes zitten van de stukjes).
 - * In de constructie kunnen om bouwkundige redenen dilatatievoegen zijn opgenomen. Indien dilataties in de wanden van de badkamer aanwezig zijn, zullen deze worden doorgevoerd in het tegelwerk en door middel van een kitvoeg worden afgewerkt.
 - * Indien tegels van verschillende series of fabrikaten door elkaar heen worden toegepast kan er sprake zijn van maat- en dikteverschillen.
 - * Indien niet anders vermeld wordt de verdeling van tegels bepaald volgens voorschrift op de bouw en volgens inzicht van de tegelzetter.
 - * Lingen Keramiek is niet aansprakelijk indien bepaalde tegel(s) onverwacht uit productie worden genomen.
 - * Decortegels of strippen met een metaalachtige opdruk uitsluitend reinigen met een neutraal en krasvrij onderhoudsmiddel.
 - * De voegen tussen de wand- en de vloertegels zijn minimaal 3 mm (i.v.m. waterdichtheid)
 - * Indien er sprake is van een bouwkundige wijziging, is het voor een juiste uitvoering essentieel dat wij over een tekening beschikken. Dit geldt ook voor kleine wijzigingen, zoals de toepassing van een wandcloset, voorzetwand of badplateau. Indien tijdens de uitvoering blijkt dat er wijzigingen zijn zonder dat deze bij ons bekend waren ontstaan er niet te voorkomen kleurverschillen doordat tegels uit een andere productie nageleverd moeten worden.
 - * Alle door u, in de showroom mondeling, uitgesproken wensen dient u terug te vinden in de offerte, anders worden deze niet of fout uitgevoerd. De werkschrijving in de offerte gaat 1 op 1 naar de tegelzetter.
- De prijzen in deze offerte zijn maximaal geldig tot 20 oktober 2023, maar in ieder geval niet langer dan tot de sluitingsdatum van het project. Eventuele wijzigingen in het BTW tarief zullen aan u doorberekend worden.

totaal ex btw: € 8169,58 -	Datum:	
subtotaal € 8169,58 BTW 21,0% € 1715,61	Naam:	
totaal € 9885,19 Door ondertekening van deze offerte gaat u ook akkoord met eventuele in de offerte vermelde tekeningen en de daarop aangegeven tegelaanduiding.	Handtekening:	

Toilet - bovenaanzicht

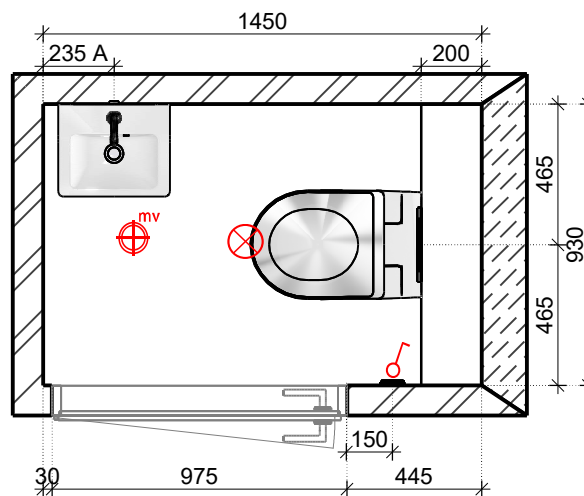

UW HUIS UW WENSEN



Maten en kleuren zijn slechts een indicatie, Aan deze tekeningen kunnen geen rechten worden ontleend.

Projectnaam:	1475 Rhooon Essendael, Het Uitzicht
Type woning:	D
Bouwnummer:	74,76
Schaal:	1/25
Datum: 18-5-2022	Pagina 1

Doorsnede A - A

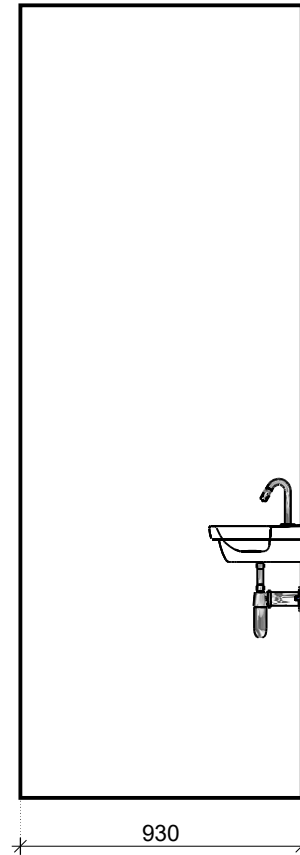

UW HUIS UW WENSEN



Maten en kleuren zijn slechts een indicatie, Aan deze tekeningen kunnen geen rechten worden ontleend.

Projectnaam:	1475 Rhooon Essendael, Het Uitzicht
Type woning:	D
Bouwnummer:	74,76
Schaal:	1/25
Datum: 18-5-2022	Pagina 2

Doorsnede B - B

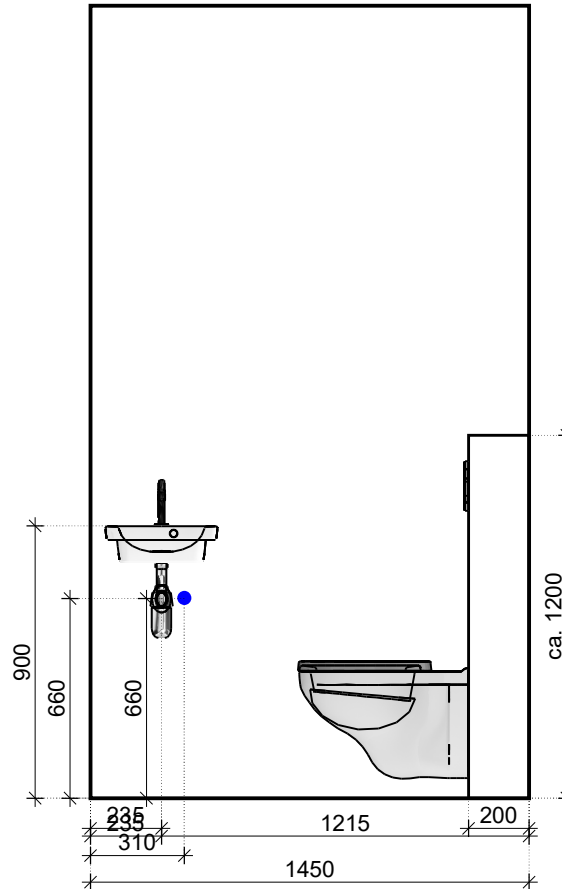

UW HUIS UW WENSEN



Maten en kleuren zijn slechts een indicatie, Aan deze tekeningen kunnen geen rechten worden ontleend.

Projectnaam:	1475 Rhoon Essendaal, Het Uitzicht
Type woning:	D
Bouwnummer:	74,76
Schaal:	1/25
Datum: 18-5-2022	Pagina 3

Doorsnede C - C

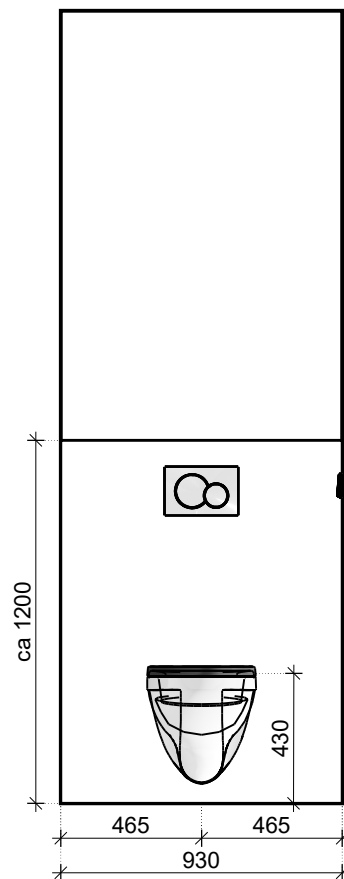

UW HUIS UW WENSEN



Projectnaam:	1475 Rhoon Essendael, Het Uitzicht
Type woning:	D
Bouwnummer:	74,76
Schaal:	1/25
Datum: 18-5-2022	Pagina 4

Doorsnede D - D

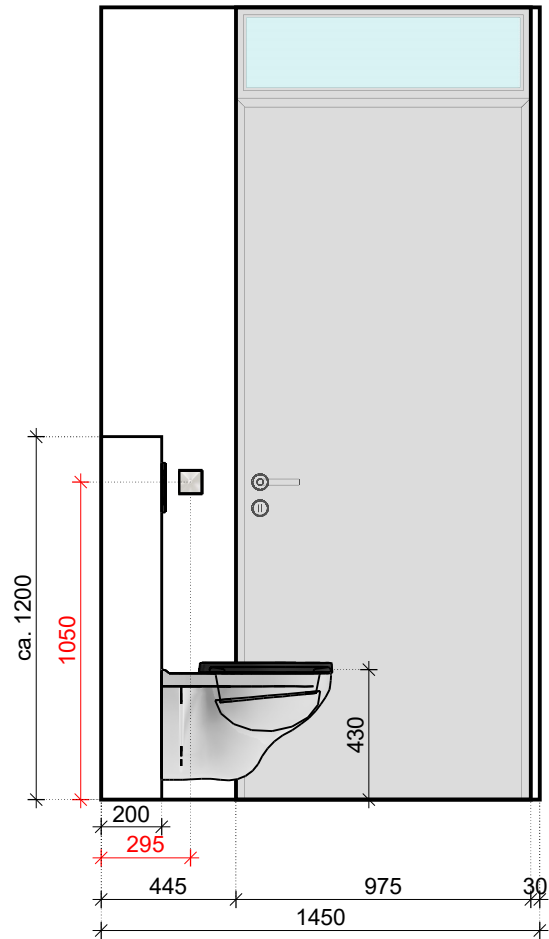

UW HUIS UW WENSEN



Maten en kleuren zijn slechts een indicatie, Aan deze tekeningen kunnen geen rechten worden ontleend.

Projectnaam:	1475 Rhoon Essendaal, Het Uitzicht
Type woning:	D
Bouwnummer:	74,76
Schaal:	1/25
Datum: 18-5-2022	Pagina 5

Badkamer beg. grond - bovenaanzicht

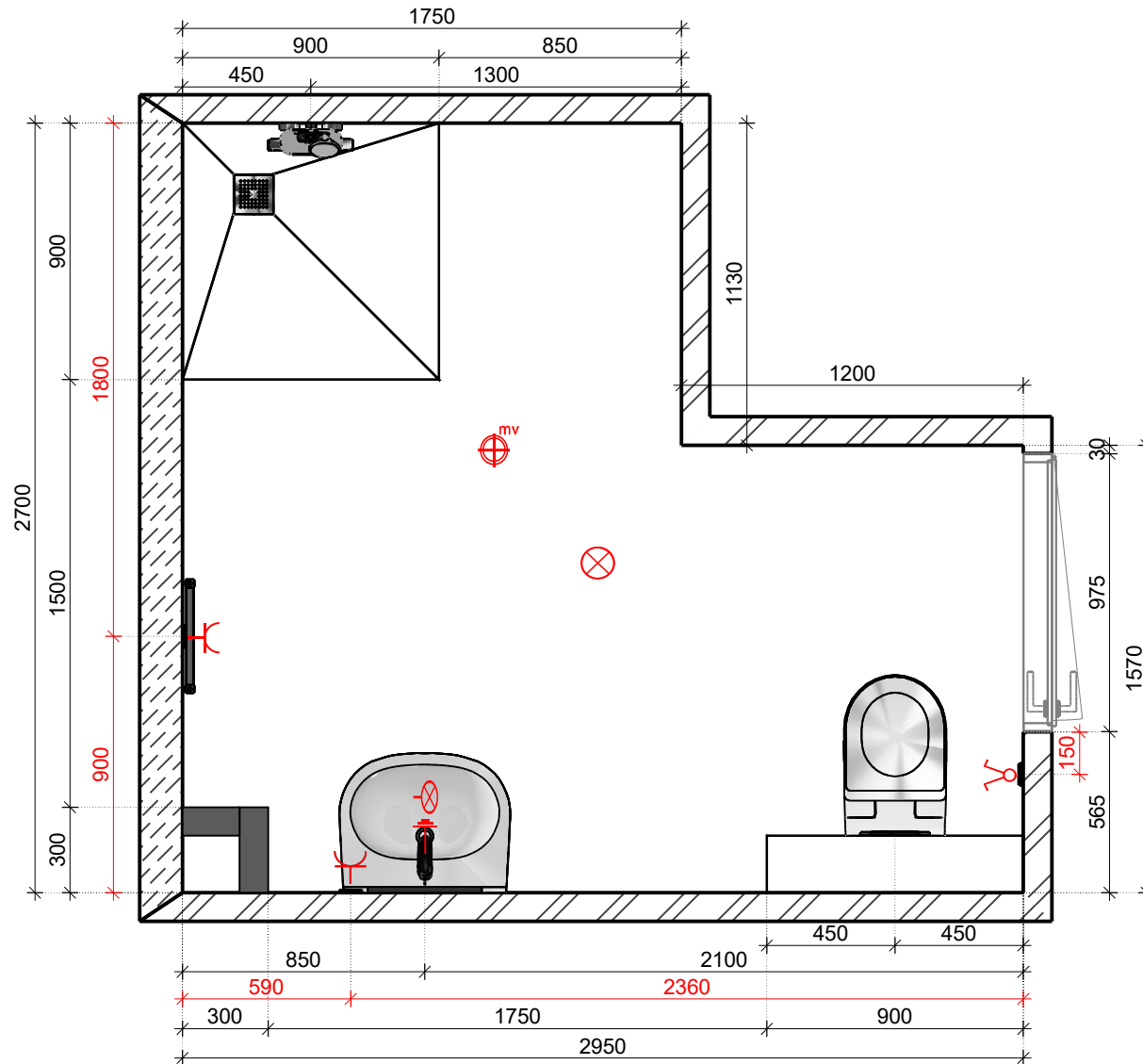

UW HUIS UW WENSEN



INSTALLATIE MAATSCHAPPIJ

Projectnaam:	1475 Rhoon - Essendael, Het Uitzicht
Type woning:	D
Bouwnummer:	74,76
Schaal:	1/25
Datum: 18-5-2022	Pagina 1

Doorsnede A - A

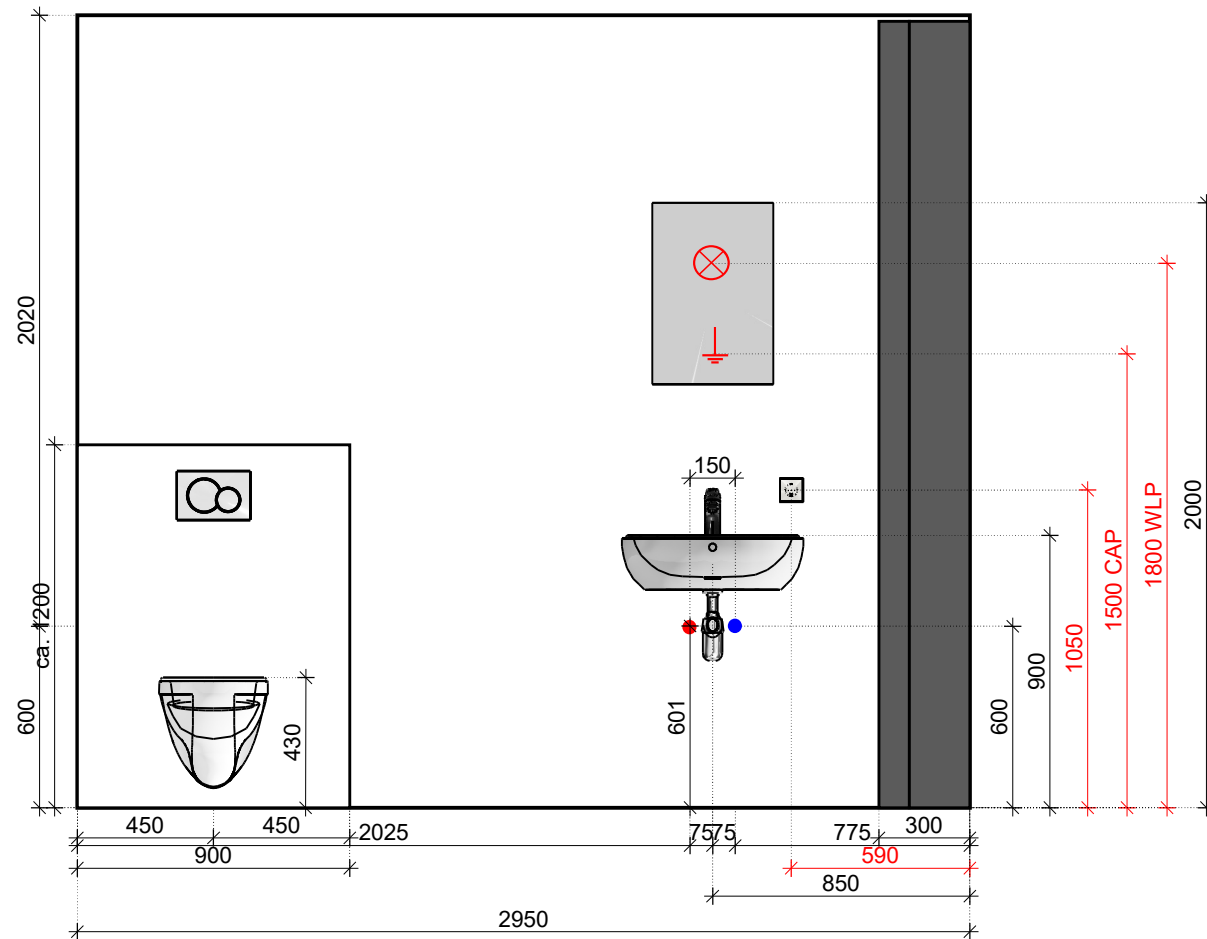

UW HUIS UW WENSEN



Maten en kleuren zijn slechts een indicatie, Aan deze tekeningen kunnen geen rechten worden ontleend.

Projectnaam:	1475 Rhoon - Essendael, Het Uitzicht
Type woning:	D
Bouwnummer:	74,76
Schaal:	1/25
Datum: 18-5-2022	Pagina 2

Doorsnede B - B

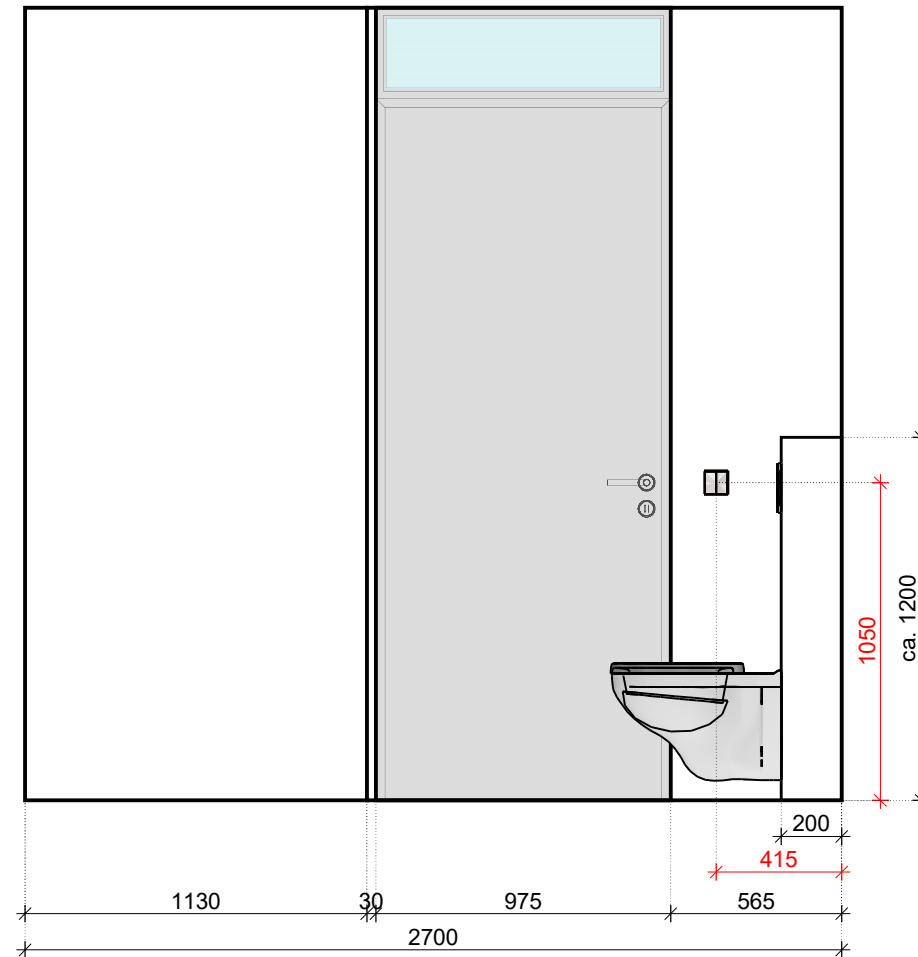

UW HUIS UW WENSEN



Maten en kleuren zijn slechts een indicatie, Aan deze tekeningen kunnen geen rechten worden ontleend.

Projectnaam:	1475 Rhooon - Essendael, Het Uitzicht
Type woning:	D
Bouwnummer:	74,76
Schaal:	1/25
Datum: 18-5-2022	Pagina 3

Doorsnede C - C

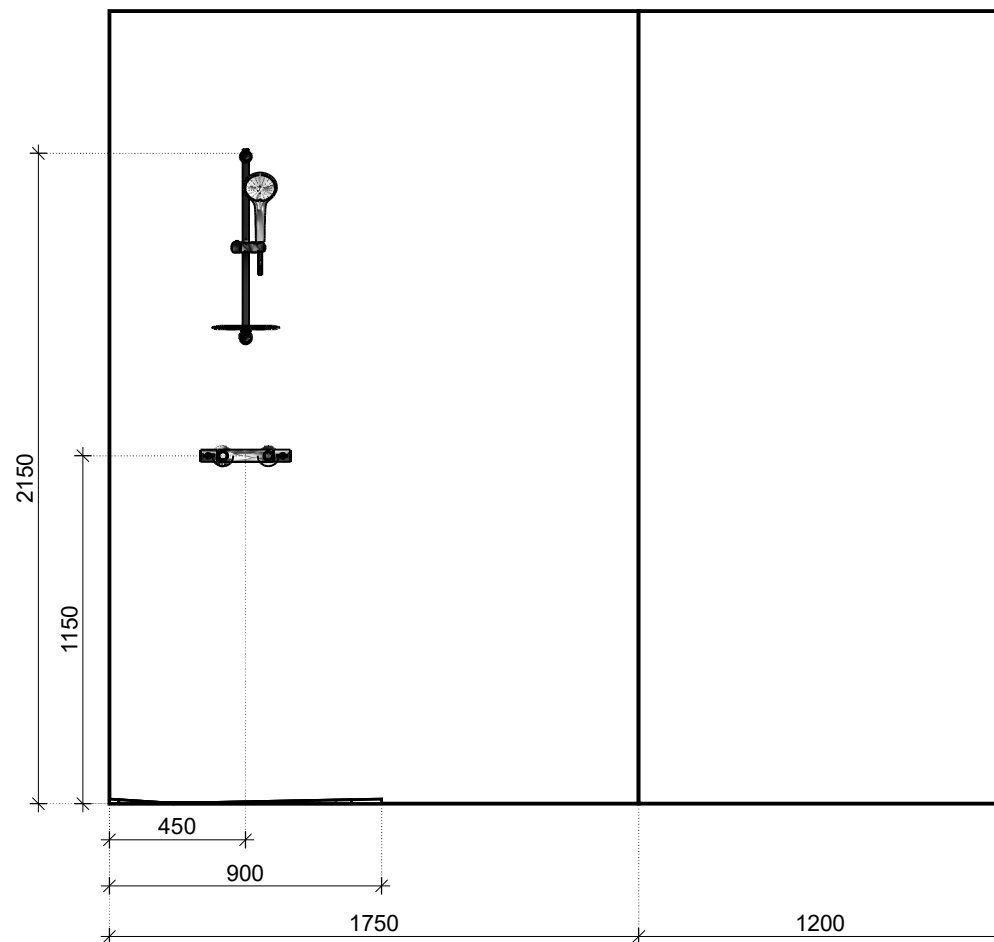

UW HUIS UW WENSEN



Maten en kleuren zijn slechts een indicatie, Aan deze tekeningen kunnen geen rechten worden ontleend.

Projectnaam:	1475 Rhoon - Essendael, Het Uitzicht
Type woning:	D
Bouwnummer:	74,76
Schaal:	1/25
Datum: 18-5-2022	Pagina 4

Doorsnede D - D

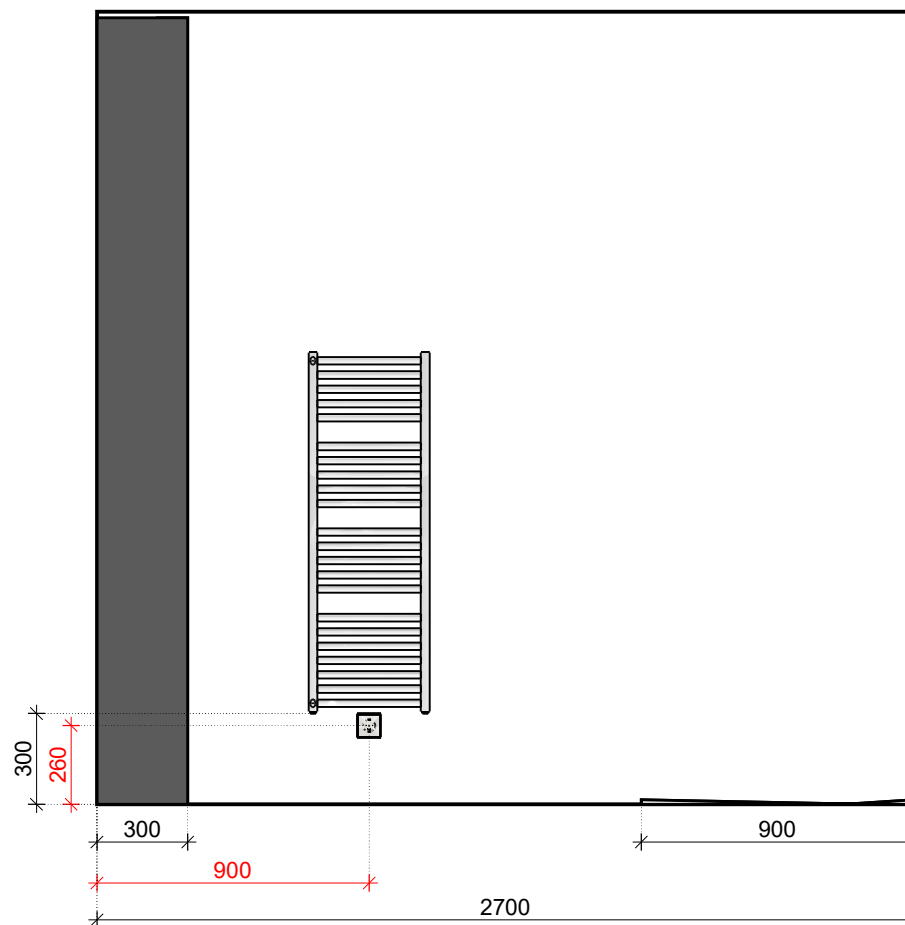

UW HUIS UW WENSEN



Maten en kleuren zijn slechts een indicatie, Aan deze tekeningen kunnen geen rechten worden ontleend.

Projectnaam:	1475 Rhoon - Essendael, Het Uitzicht
Type woning:	D
Bouwnummer:	74,76
Schaal:	1/25
Datum: 18-5-2022	Pagina 5

Badkamer 2de verd. - bovenaanzicht

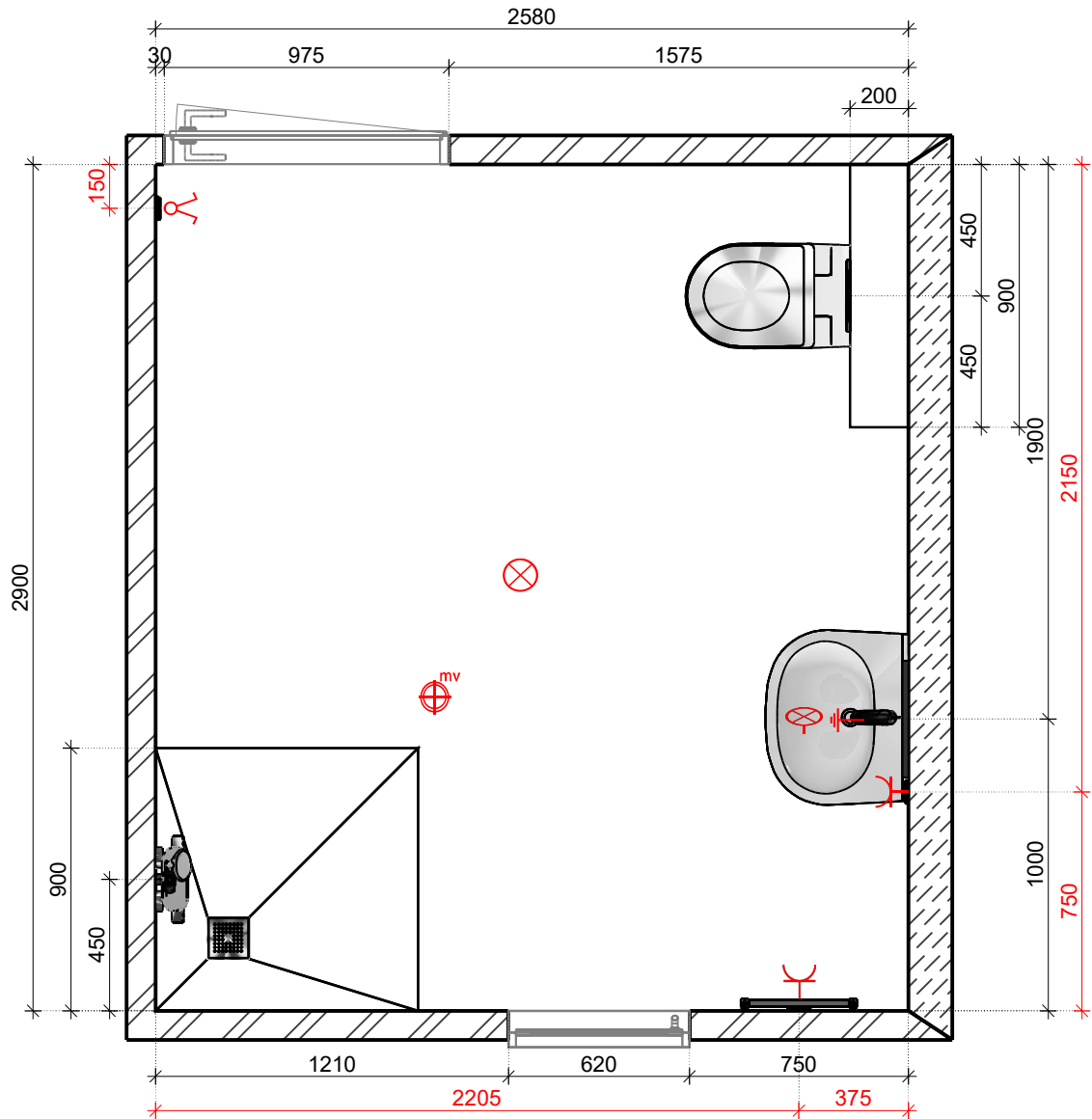

UW HUIS UV

HEK
INSTALLATIE MAATSCHAPPIJ

Maten en kleuren zijn slechts een indicatie, Aan deze tekeningen kunnen geen rechten worden ontleend.

Projectnaam:	1475 Rhooon - Essendael, Het Uitzicht
Type woning:	D
Bouwnummer:	74,76
Schaal:	1/25
Datum: 18-5-2022	Pagina 1

Doorsnede A - A

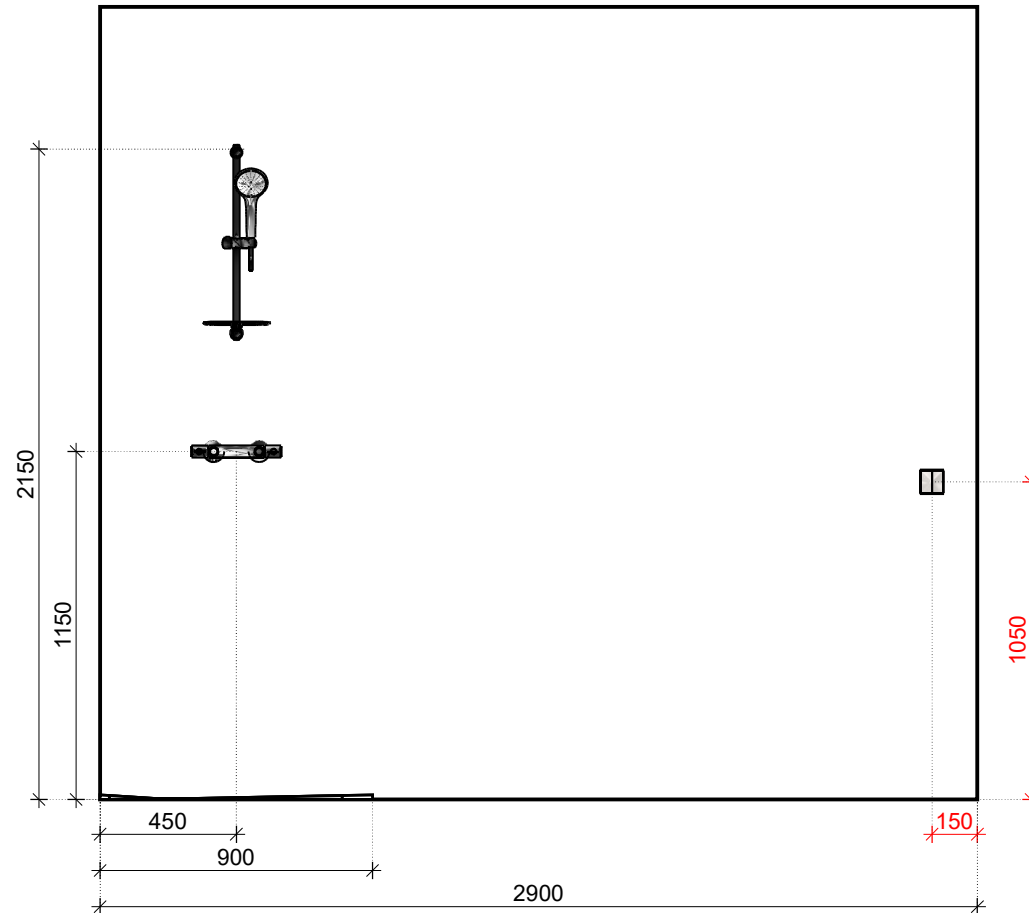

UW HUIS UW WENSEN



INSTALLATIE MAATSCHAPPIJ

Maten en kleuren zijn slechts een indicatie, Aan deze tekeningen kunnen geen rechten worden ontleend.

Projectnaam:	1475 Rhoon - Essendael, Het Uitzicht
Type woning:	D
Bouwnummer:	74,76
Schaal:	1/25
Datum: 18-5-2022	Pagina 2

Doorsnede B - B

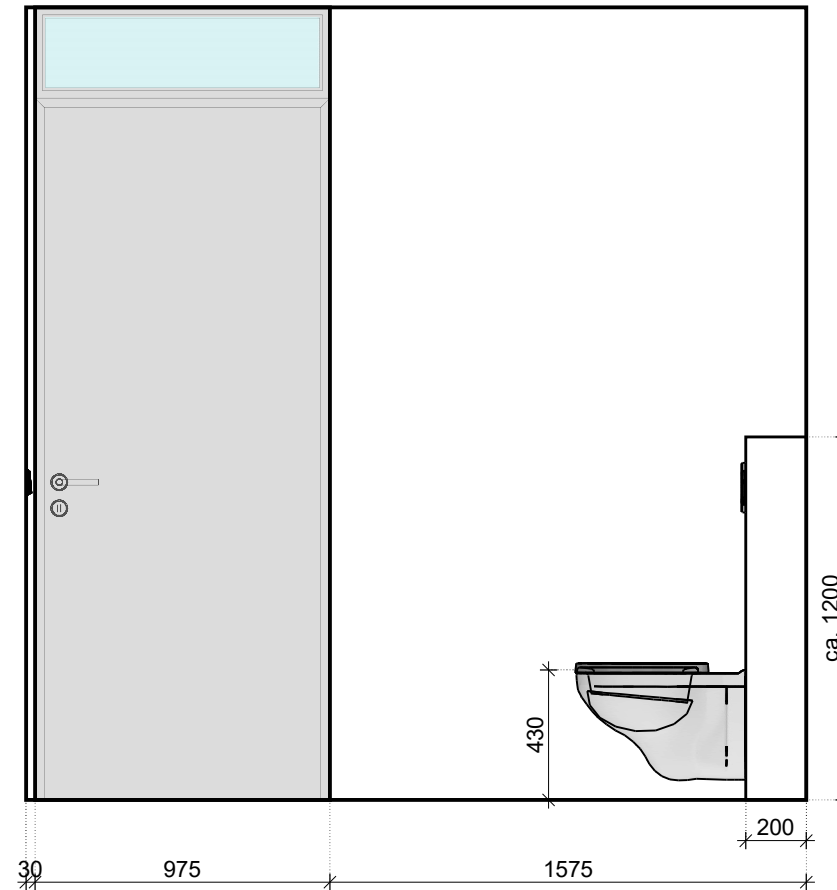

UW HUIS UW WENSEN



Maten en kleuren zijn slechts een indicatie, Aan deze tekeningen kunnen geen rechten worden ontleend.

Projectnaam:	1475 Rhooon - Essendael, Het Uitzicht
Type woning:	D
Bouwnummer:	74,76
Schaal:	1/25
Datum: 18-5-2022	Pagina 3

Doorsnede C - C

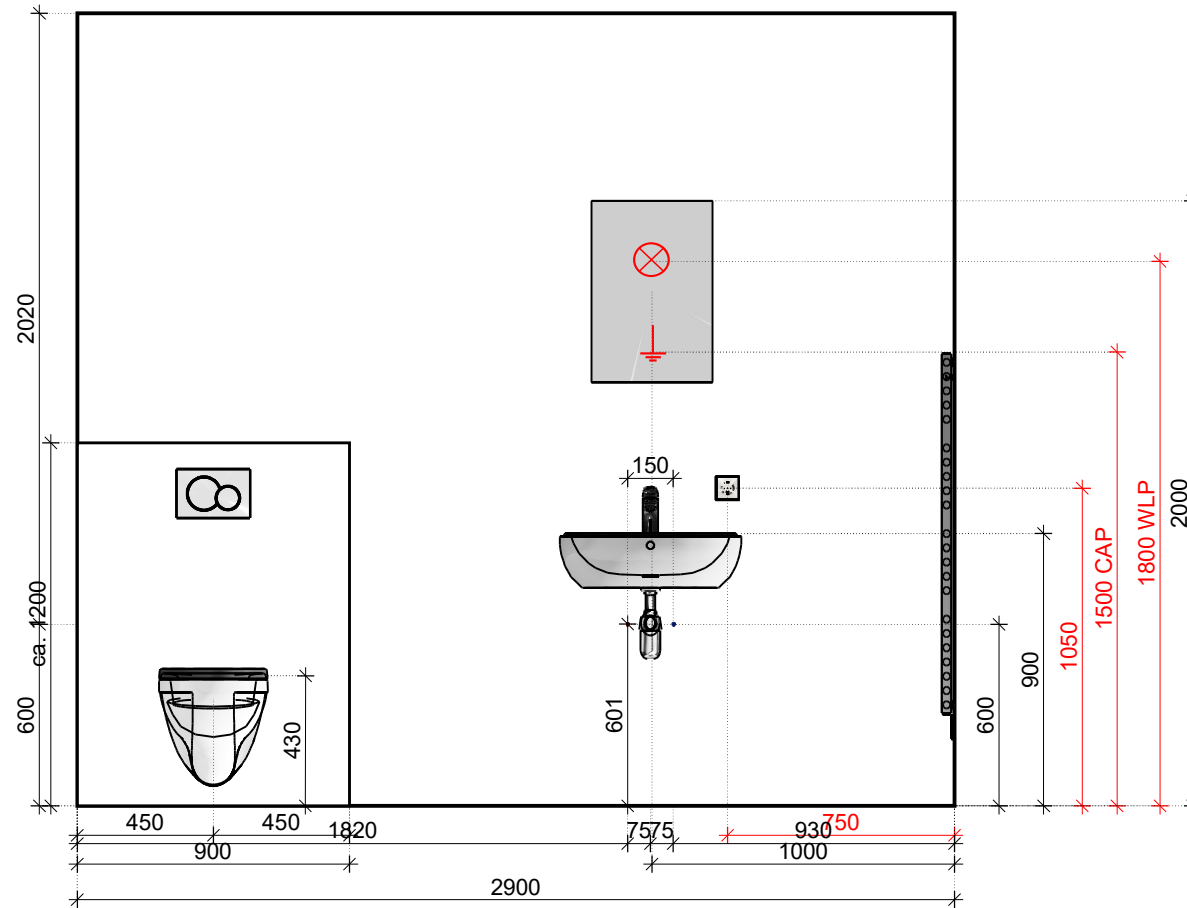

UW HUIS UW WENSEN



Maten en kleuren zijn slechts een indicatie, Aan deze tekeningen kunnen geen rechten worden ontleend.

Projectnaam:	1475 Rhoon - Essendael, Het Uitzicht
Type woning:	D
Bouwnummer:	74,76
Schaal:	1/25
Datum: 18-5-2022	Pagina 4

Doorsnede D - D

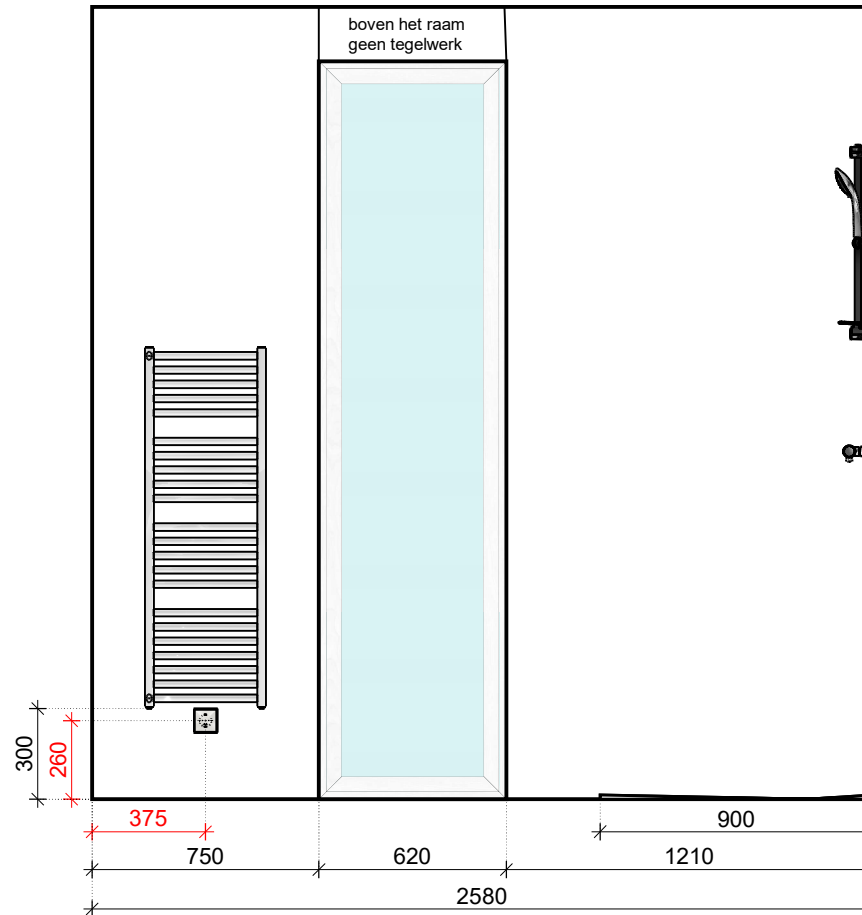

UW HUIS UW WENSEN



INSTALLATIE MAATSCHAPPIJ

Maten en kleuren zijn slechts een indicatie, Aan deze tekeningen kunnen geen rechten worden ontleend.

Projectnaam:	1475 Rhooon - Essendael, Het Uitzicht
Type woning:	D
Bouwnummer:	74,76
Schaal:	1/25
Datum: 18-5-2022	Pagina 5